

STIHL MS 192 T (1137)**Ersatzteilliste
Spare Parts List
Liste des pièces**

- A** Zylinder mit Kolben, Zündanlage
Cylinder with piston, Ignition system
Cylindre avec piston, Dispositif
d'allumage
- B** Motorgehäuse
Engine housing
Carter moteur
- C** Ölpumpe, Kupplung
Oil pump, Clutch
Pompe à huile, Embrayage
- D** Kettenraddeckel
Chain sprocket cover
Couvercle de pignon
- E** Anwerfvorrichtung
Rewind starter
Dispositif de lancement
- F** Griffgehäuse
Handle housing
Carter de poignée
- G** Luftfilter
Air filter
Filtre à air
- H** Vergaser C1Q-S103
Carburetor C1Q-S103
Carburateur C1Q-S103
- J** Vergaser C1Q-S104 Japan
Carburetor C1Q-S104 Japan
Carburateur C1Q-S104 Japon
- K** Werkzeug, Sonderzubehör
Tools, Extras
Outils, Accessoires spéciaux

Illustration A

Zylinder mit Kolben,
Zündanlage

Cylinder with piston, Ignition
system

Cylindre avec piston,
Dispositif d'allumage

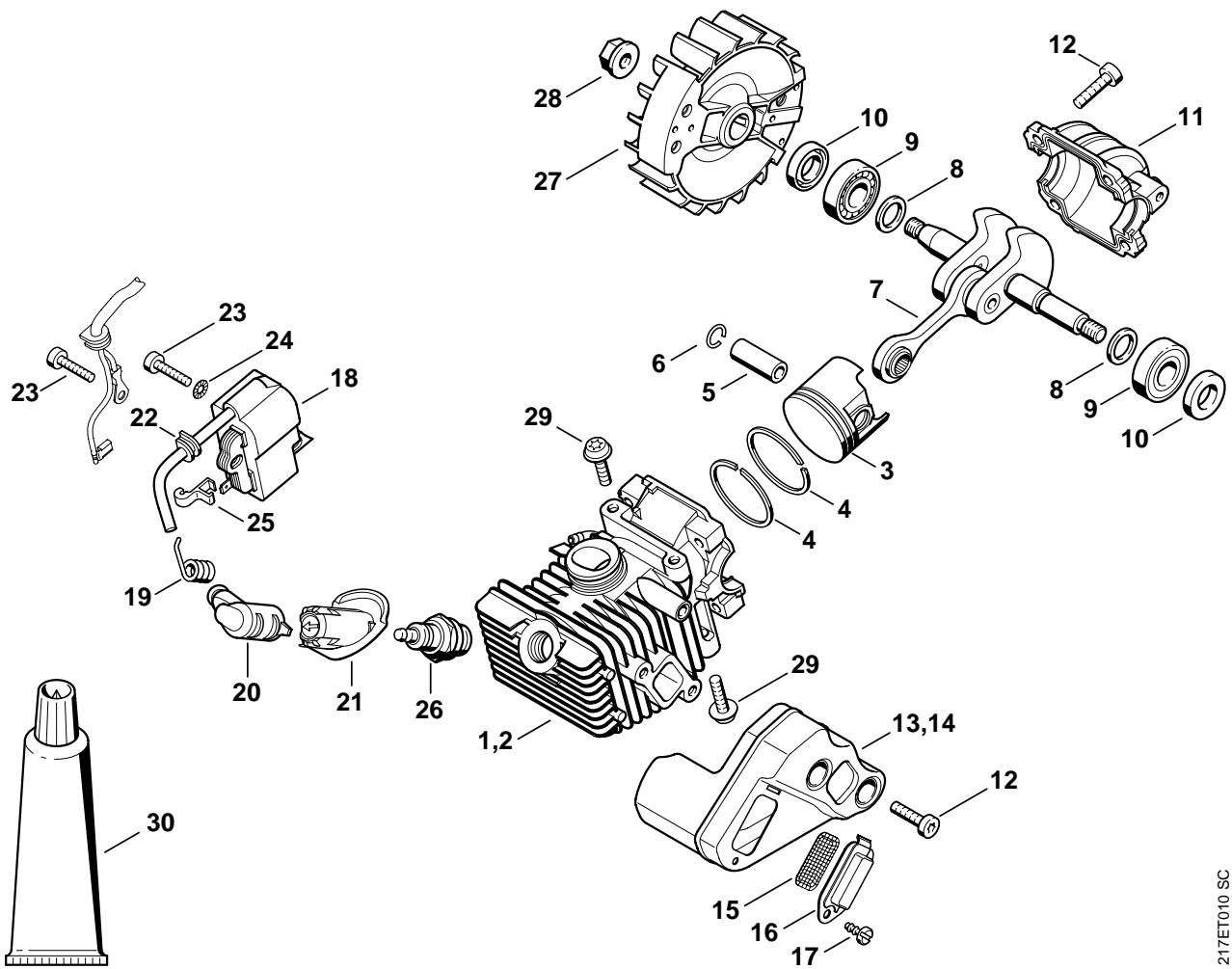

217ET010 SC

Illustration A

Zylinder mit Kolben,
Zündanlage

Cylinder with piston, Ignition
system

Cylindre avec piston,
Dispositif d'allumage

Bild-Nr.	Teile-Nr.	St.-Zahl	Benennung	Part Name	Désignation
1	1137 020 1200	1	Zylinder mit Kolben Ø 37 mm □ 3 - 6, 12	Cylinder with piston Ø 37 mm □ 3 - 6, 12	Cylindre avec piston Ø 37 mm □ 3 - 6, 12
2	1137 020 1201	1	Zylinder mit Kolben Ø 37 mm J □ 3 - 6, 12	Cylinder with piston Ø 37 mm J □ 3 - 6, 12	Cylindre avec piston Ø 37 mm J □ 3 - 6, 12
3	1137 030 2002	1	Kolben Ø 37 mm □ 4 - 6	Piston Ø 37 mm □ 4 - 6	Piston Ø 37 mm □ 4 - 6
4	1130 034 3003	2	Verdichtungsring Ø 37x1,2 mm	Piston ring Ø 37x1.2 mm	Segment de piston Ø 37x1,2 mm
5	1132 034 1501	1	Kolbenbolzen	Piston pin	Axe de piston
6	9463 650 1000	1	Sprengring DIN73130-C10 (25.2005)	Snap ring 10 (25.2005)	Jonc d'arrêt 10 (25.2005)
7	1137 030 0400	1	Kurbelwelle	Crankshaft	Vilebrequin
8	1137 036 0300	2	Scheibe	Washer	Rondelle
9	9503 003 0210	2	Kugellager DIN625-6001 (02.2005)	Grooved ball bearing 6001 (02.2005)	Roulement rainuré à billes 6001 (02.2005)
10	9639 003 1205	2	WDR DIN3760-AS12x22x4,5	Oil seal 12x22x4.5	Bague d'étanchéité 12x22x4,5
10	9639 003 1206	2	WDR DIN3760-AS12x22x4,5	Oil seal 12x22x4.5	Bague d'étanchéité 12x22x4,5
11	1137 021 2500	1	Kurbelwanne	Engine pan	Carter inférieur
12	9075 478 4136	6	Schraube IS-D5x20	Pan head self-tapping screw IS-D5x20	Vis cylindrique IS-D5x20
13	1137 140 0600	1	Schalldämpfer (1)	Muffler (1)	Silencieux (1)
14	1137 140 0601	1	Schalldämpfer USA, AUS, CDN (2) □ 15 - 17	Muffler USA, AUS, CDN (2) □ 15 - 17	Silencieux USA, AUS, CDN (2) □ 15 - 17
15	1137 141 9000	1	Gitter USA, AUS, CDN (2)	Screen USA, AUS, CDN (2)	Grille USA, AUS, CDN (2)
16	1137 140 7400	1	Ablenklech USA, AUS, CDN (2)	Deflecting plate USA, AUS, CDN (2)	Chicane USA, AUS, CDN (2)
17	9099 021 0810	1	Schraube DIN7971-4,2x9,5 USA, AUS, CDN (2)	Self-tapping screw 4.2x9.5 USA, AUS, CDN (2)	Vis Parker 4,2x9,5 USA, AUS, CDN (2)
18	1137 400 1300	1	Zündmodul	Ignition module	Module d'allumage
19	0000 998 0604	1	Schenkelfeder	Torsion spring	Ressort coudé
20	1128 405 1000	1	Zündleistungsstecker	Spark plug boot	Contact de câble d'allumage
21	1137 084 1600	1	Abdeckung	Cover	Recouvrement
22	0000 989 0507	1	Gummitülle	Grommet	Douille en caoutchouc
23	9075 478 3022	2	Schraube IS-D4x20	Pan head self-tapping screw IS-D4x20	Vis cylindrique IS-D4x20
24	9291 021 0100	1	Scheibe DIN125-A4,3	Washer 4.3	Rondelle 4,3

(1) MS 192 T, (2) MS 192 T-Z

Illustration A

Zylinder mit Kolben,
Zündanlage

Cylinder with piston, Ignition
system

Cylindre avec piston,
Dispositif d'allumage

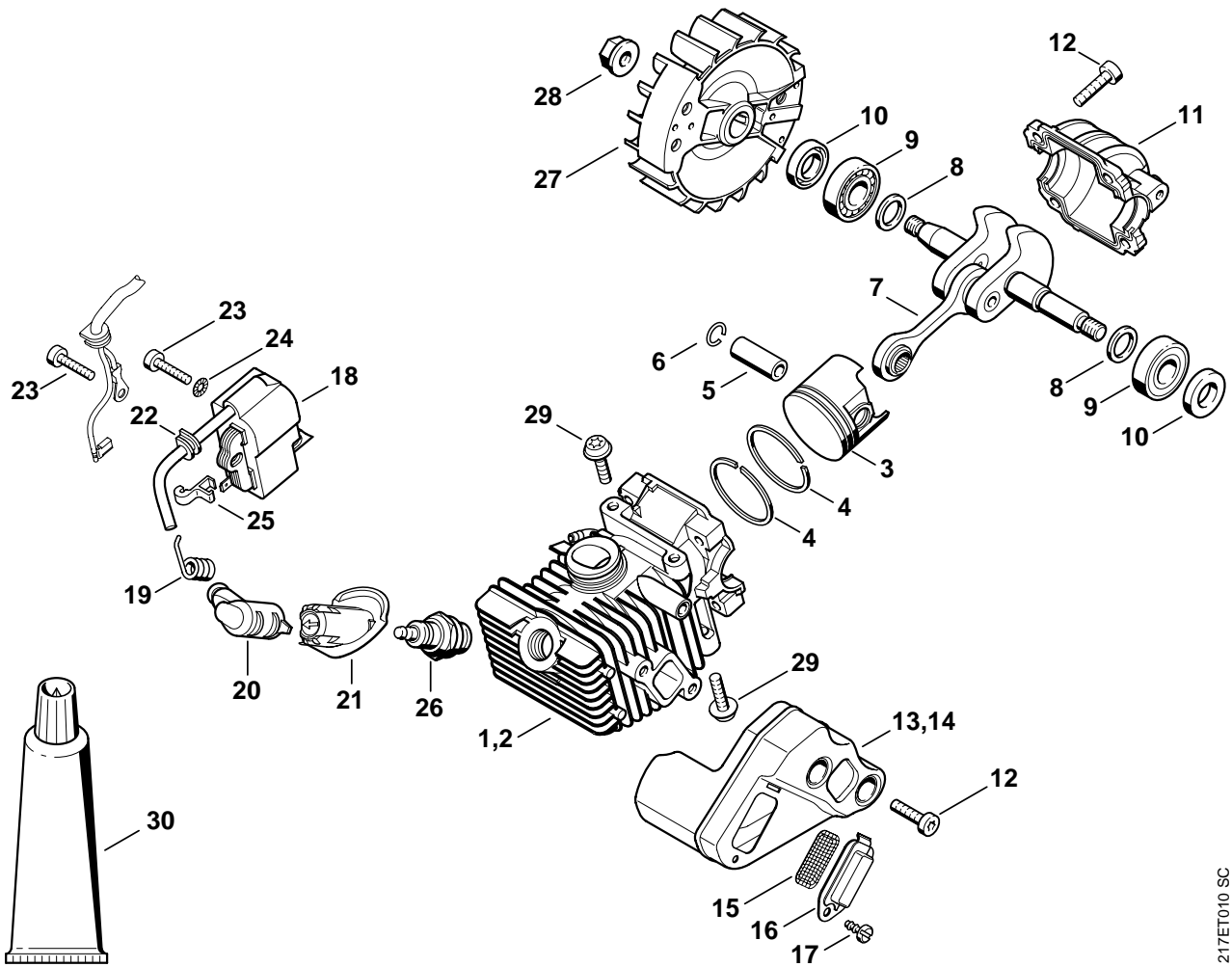

217ET010 SC

Illustration A

Zylinder mit Kolben,
Zündanlage

Cylinder with piston, Ignition
system

Cylindre avec piston,
Dispositif d'allumage

Bild-Nr.	Teile-Nr.	St-Zahl	Benennung	Part Name	Désignation
25	1137 448 1201	1	Kabelhalter	Lead retainer	Attache de câble
26	0000 400 7000	1	Zündkerze NGK BPMR7A	Spark plug NGK BPMR7A	Bougie NGK BPMR7A
26	1110 400 7005	1	Zündkerze Bosch WSR 6 F	Spark plug Bosch WSR 6 F	Bougie Bosch WSR 6 F
			(25.2005)	(25.2005)	(25.2005)
27	1137 400 1200	1	Schwungrad	Flywheel	Rotor
28	0000 955 0802	1	Bundmutter M8x1	Collar nut M8x1	Ecrou à embase M8x1
29	0000 951 1100	4	Schraube IS-D5x20	Screw IS-D5x20	Vis cylindrique IS-D5x20
30	0783 830 2000	1	Dichtungsmasse Dirko HT rot	Tube of sealant Dirko HT red	Tube de pâte d'étanchéité Dirko HT rouge

(1) MS 192 T, (2) MS 192 T-Z

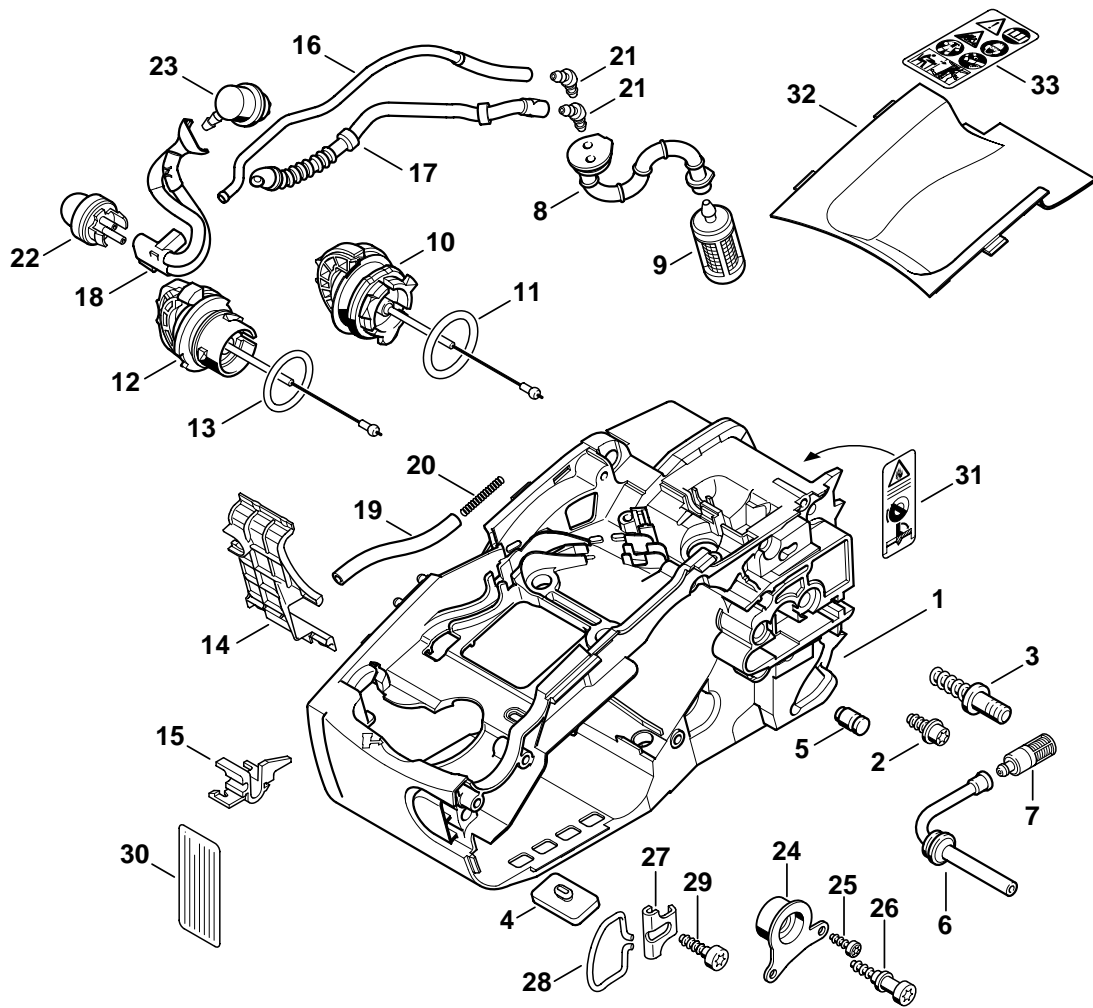

217ET0012 SC

Illustration B

Motorgehäuse

Engine housing

Carter moteur

Bild-Nr.	Teile-Nr.	St.-Zahl	Benennung	Part Name	Désignation
1	1137 020 3001	1	Motorgehäuse □ 2 - 9	Engine housing □ 2 - 9	Carter moteur □ 2 - 9
2	0000 664 2401	1	Bundschraube D6	Collar screw D6	Vis à embase D6
3	1123 664 2400	1	Bundschraube	Collar screw	Vis à embase
4	1129 352 5500	1	Klemmstück	Clamp	Pièce de serrage
5	1128 640 9100	1	Ventil	Valve	Soupape
6	1129 647 9400	1	Schlauch	Hose	Tuyau
7	1123 640 3800	1	Saugkopf	Pickup body	Crépine d'aspiration
8	1137 358 7700	1	Schlauch	Hose	Tuyau
9	0000 350 3502	1	Saugkopf	Pickup body	Crépine d'aspiration
10	0000 350 0525	1	Tankverschluss □ 11	Filler cap □ 11	Bouchon du réservoir □ 11
11	9645 948 7734	1	RDR A 25x3,5-NBR70	O-ring 25x3.5	Joint torique 25x3,5
12	0000 350 0526	1	Tankverschluss □ 13	Filler cap □ 13	Bouchon de réservoir □ 13
13	9645 948 2470	1	RDR A 23x3-NBR78	O-ring 23x3	Joint torique 23x3
14	1137 351 4000	1	Isolierplatte	Insulating plate	Plaque isolante
15	1137 028 1500	1	Halter	Support	Support
16	1137 350 5000	1	Rohr □ 21	Tube □ 21	Tube □ 21
17	1137 358 7701	1	Schlauch	Hose	Tuyau
18	1137 358 7702	1	Schlauch	Hose	Tuyau
19		1	Schlauch 3,1x5,7x82 mm (D)	Hose 3.1x5.7x82 mm (D)	Tuyau 3,1x5,7x82 mm (D)
	0000 930 2803	1	Schlauch 3,1x5,7 mm x 1 m (A,B)	Hose 3.1x5.7 mm x 1 m (A,B)	Tuyau 3,1x5,7 mm x 1 m (A,B)
20	0000 997 2003	1	Druckfeder	Compression spring	Ressort de pression
21	1137 353 2600	2	Winkelstutzen	Elbow connector	Raccord en équerre
22	4130 350 6200	1	Kraftstoffpumpe	Fuel pump	Pompe à carburant
23	0000 350 5802	1	Tanklüftung	Tank vent	Aération de réservoir
24	1137 790 9900	1	Ringpuffer	Annular buffer	Butoir annulaire
25	9074 477 2995	2	Schraube IS-P4x12	Pan head self-tapping screw IS-P4x12	Vis cylindrique IS-P4x12
26	1129 791 6100	1	Schraube	Screw	Vis
27	1129 352 7700	1	Halteblech	Bracket	Tôle de fixation
28	1129 352 5000	1	Öse	Hook	Oeillet
29	9074 478 4435	1	Schraube IS-P6x19	Pan head self-tapping screw IS-P6x19	Vis cylindrique IS-P6x19
30	0000 967 3501	1	Hinweisschild USA (2)	Instruction label USA (2)	Plaque indicatrice USA (2)
31	0000 967 3605	1	Warnhinweis Piktogramm Tankdeckel USA, CDN (2)	Warning pictogram Filler cap USA, CDN (2)	Pictogramme d'avertissement Bouchon de réservoir USA, CDN (2)
32	1137 021 1101	1	Deckel	Cover	Couvercle
33	1129 967 3403	1	Hinweisschild	Instruction label	Plaque indicatrice

(1) MS 192 T, (2) MS 192 T-Z

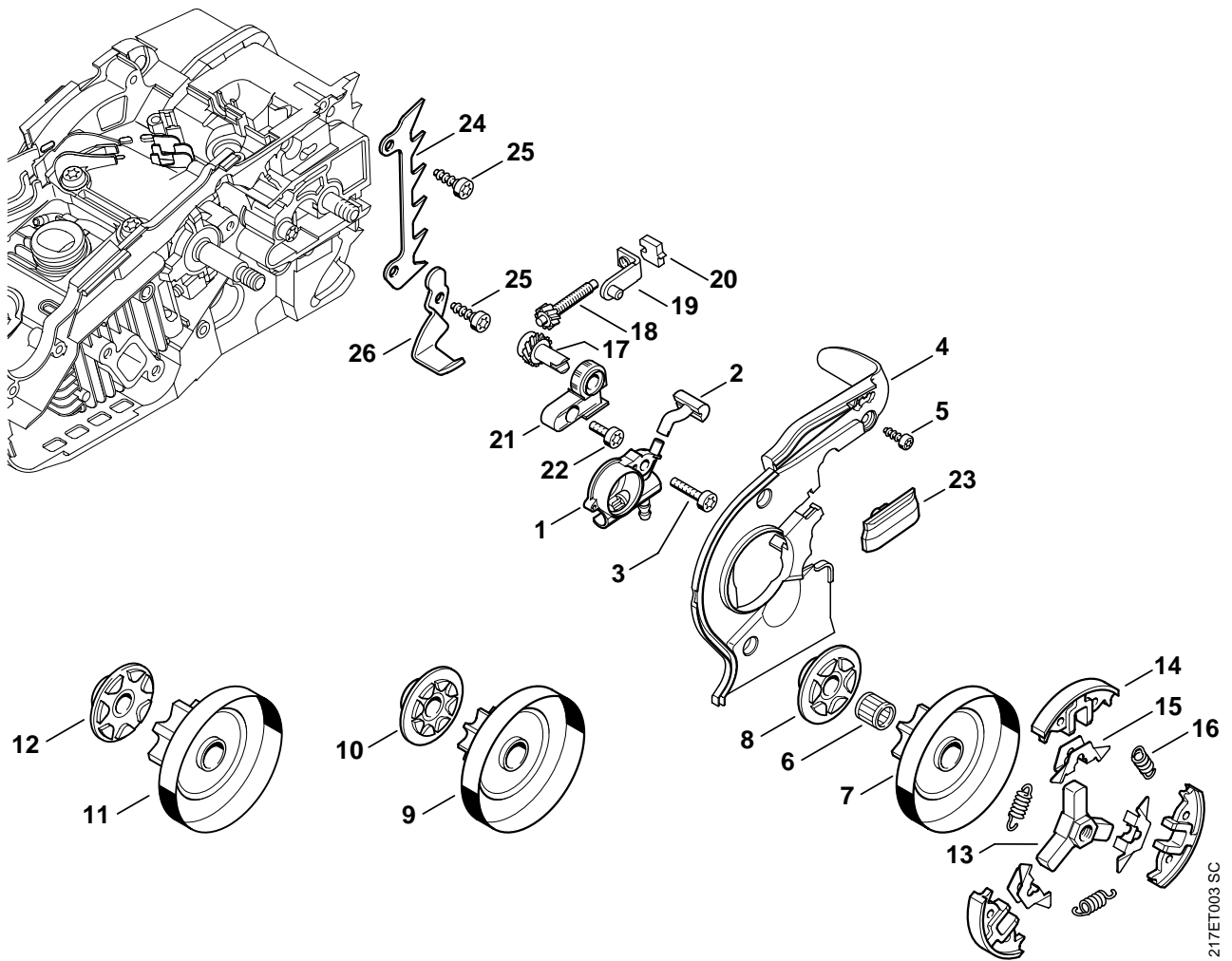

217ET003 SC

Illustration C

Ölpumpe, Kupplung

Oil pump, Clutch

Pompe à huile, Embrayage

Bild-Nr.	Teile-Nr.	St.-Zahl	Benennung	Part Name	Désignation
1	1137 640 3202	1	Ölpumpe □ 2	Oil pump □ 2	Pompe à huile □ 2
2	1137 647 5701	1	Anschlussstück	Connector	Pièce de raccordement
3	9075 478 3022	1	Schraube IS-D4x20	Pan head self-tapping screw IS-D4x20	Vis cylindrique IS-D4x20
4	1137 021 1100	1	Deckel	Cover	Couvercle
5	9074 477 2995	3	Schraube IS-P4x12	Pan head self-tapping screw IS-P4x12	Vis cylindrique IS-P4x12
6	9512 933 2270	1	Nadelkranz 10x13x13	Needle cage 10x13x13	Cage à aiguilles 10x13x13
7	1137 640 2001	1	Kettenrad 3/8" Picco 6Z	Chain sprocket 3/8" Picco 6T	Pignon 3/8" Picco 6D
8	1129 640 7100	1	Schnecke 3/8" Picco 6Z	Worm 3/8" Picco 6T	Vis sans fin 3/8" Picco 6D
9	1137 640 2002	1	Kettenrad 1/4" 8Z	Chain sprocket 1/4" 8T	Pignon 1/4" 8D
10	1129 640 7102	1	Schnecke 1/4" 8Z	Worm 1/4" 8T	Vis sans fin 1/4" 8D
11	1137 640 2003	1	Kettenrad 3/8" Picco 7Z (B)	Chain sprocket 3/8" Picco 7T (B)	Pignon 3/8" Picco 7D (B)
12	1129 640 7101	1	Schnecke 3/8" Picco 7Z (B)	Worm 3/8" Picco 7T (B)	Vis sans fin 3/8" Picco 7D (B)
13	1137 160 2000	1	Kupplung □ 14 - 16	Clutch □ 14 - 16	Embrayage □ 14 - 16
14	1137 162 0800	3	Fliehkgewicht	Clutch shoe	Masselotte
15	1121 162 3000	3	Halter	Retainer	Pièce de fixation
16	0000 997 5625	3	Zugfeder	Tension spring	Ressort de tension
	1129 007 1000	1	Satz Stirnrad / Spannschraube □ 17, 18	Spur gear / chain adjusting screw kit □ 17, 18	Jeu de pignon droit / vis de tension □ 17, 18
17		1	Stirnrad (D)	Spur gear (D)	Pignon droit (D)
18		1	Spannschraube (D)	Adjusting screw (D)	Vis de tension (D)
19	1129 640 1900	1	Spannschieber	Tensioner slide	Coulisse de tension
20	1123 664 1400	1	Druckstück	Thrust pad	Pièce de pression
21	1123 664 2200	1	Abdeckung	Cover	Recouvrement
22	9075 478 3015	1	Schraube IS-D4x15	Pan head self-tapping screw IS-D4x15	Vis cylindrique IS-D4x15
23	1123 648 6600	2	Gleitleiste	Bumper strip	Bande de glissement
24	1129 664 0500	1	Krallenanschlag (B)	Bumper spike (B)	Griffe (B)
25	9074 477 4130	2	Schraube IS-P5x16 (B)	Pan head self-tapping screw IS-P5x16 (B)	Vis cylindrique IS-P5x16 (B)
26	1129 656 7701	1	Kettenfänger (B)	Chain catcher (B)	Arrêt de chaîne (B)

(1) MS 192 T, (2) MS 192 T-Z

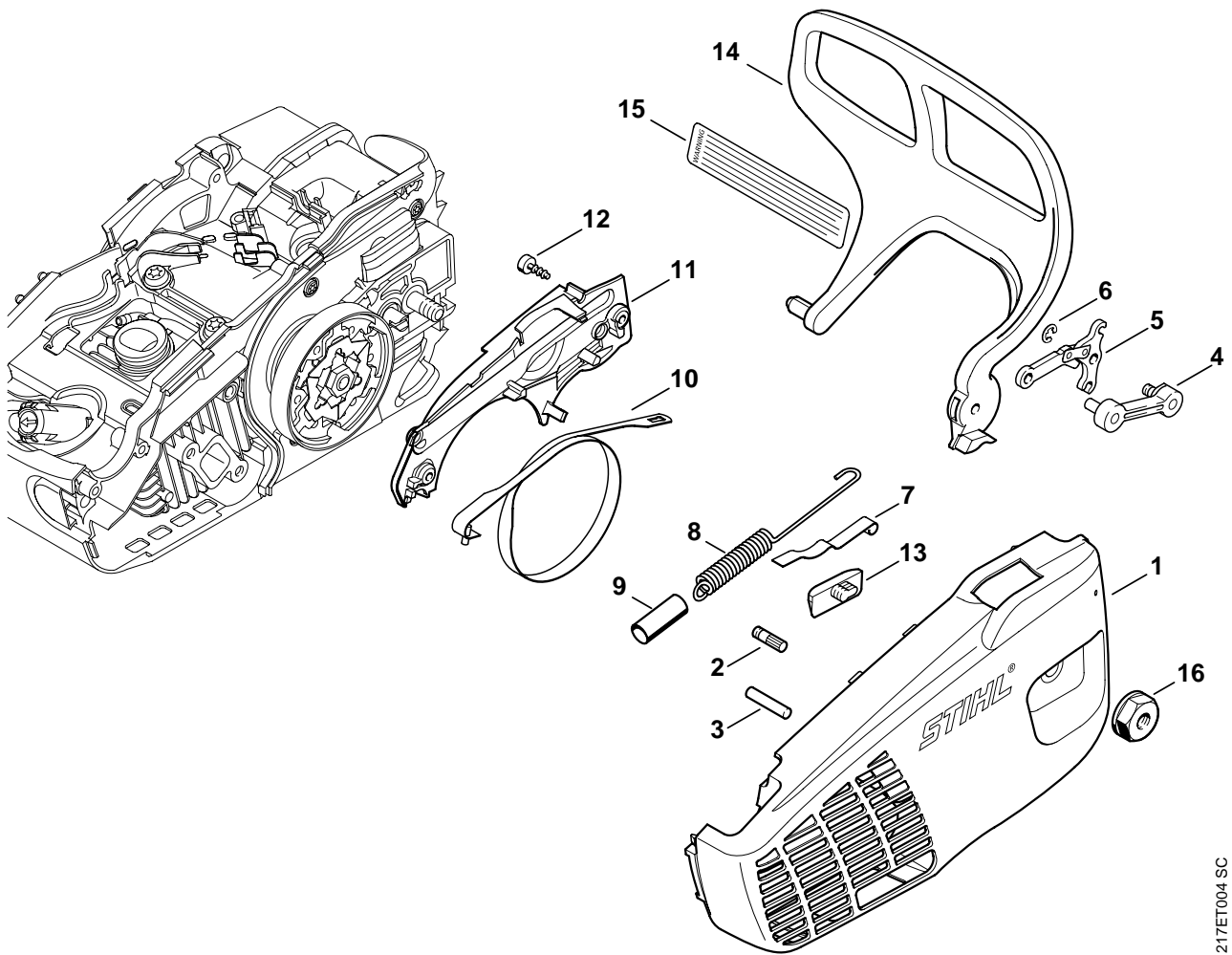

217ET004 SC

Illustration D

Kettenraddeckel

Chain sprocket cover

Couvercle de pignon

Bild-Nr.	Teile-Nr.	St.-Zahl	Benennung	Part Name	Désignation
	1137 640 1700	1	Kettenraddeckel □ 1 - 14	Chain sprocket cover □ 1 - 14	Couvercle de pignon □ 1 - 14
1	1137 640 1701	1	Kettenraddeckel □ 2 - 4	Chain sprocket cover □ 2 - 4	Couvercle de pignon □ 2 - 4
2	1120 162 5200	1	Bolzen	Pin	Boulon
3	9378 543 2700	1	Kerbstift ISO8741-5x30	Notched pin 5x30	Goupille cannelée 5x30
4	1129 640 5000	1	Einlage	Insert	Pièce intercalaire
5	1128 160 5000	1	Hebel	Lever	Levier
6	9460 624 0400	1	Sicherungsscheibe DIN6799-4	E-clip 4	Anneau d'arrêt 4
7	1129 162 7800	1	Blattfeder	Flat spring	Ressort à lame
8	1137 160 5500	1	Zugfeder □ 9	Tension spring □ 9	Ressort de tension □ 9
9		1	Schlauch 9x10x28 mm (D)	Hose 9x10x28 mm (D)	Tuyau 9x10x28 mm (D)
	0000 937 4019	1	Schlauch 9x10 mm x 1 m (A,B)	Hose 9x10 mm x 1 m (A,B)	Tuyau 9x10 mm x 1 m (A,B)
10	1123 160 5400	1	Bremsband	Brake band	Collier de frein
11	1137 648 7700	1	Deckel	Cover	Couvercle
12	9074 477 2995	2	Schraube IS-P4x12	Pan head self-tapping screw IS-P4x12	Vis cylindrique IS-P4x12
13	1123 648 6600	1	Gleitleiste	Bumper strip	Bande de glissement
14	1137 792 9100	1	Handschutz	Hand guard	Protège-main
15	0000 967 3724	1	Hinweisschild USA (2)	Instruction label USA (2)	Plaque indicatrice USA (2)
16	0000 955 0801	1	Sechskantmutter M8	Collar nut M8	Ecrou à six pans M8

(1) MS 192 T, (2) MS 192 T-Z

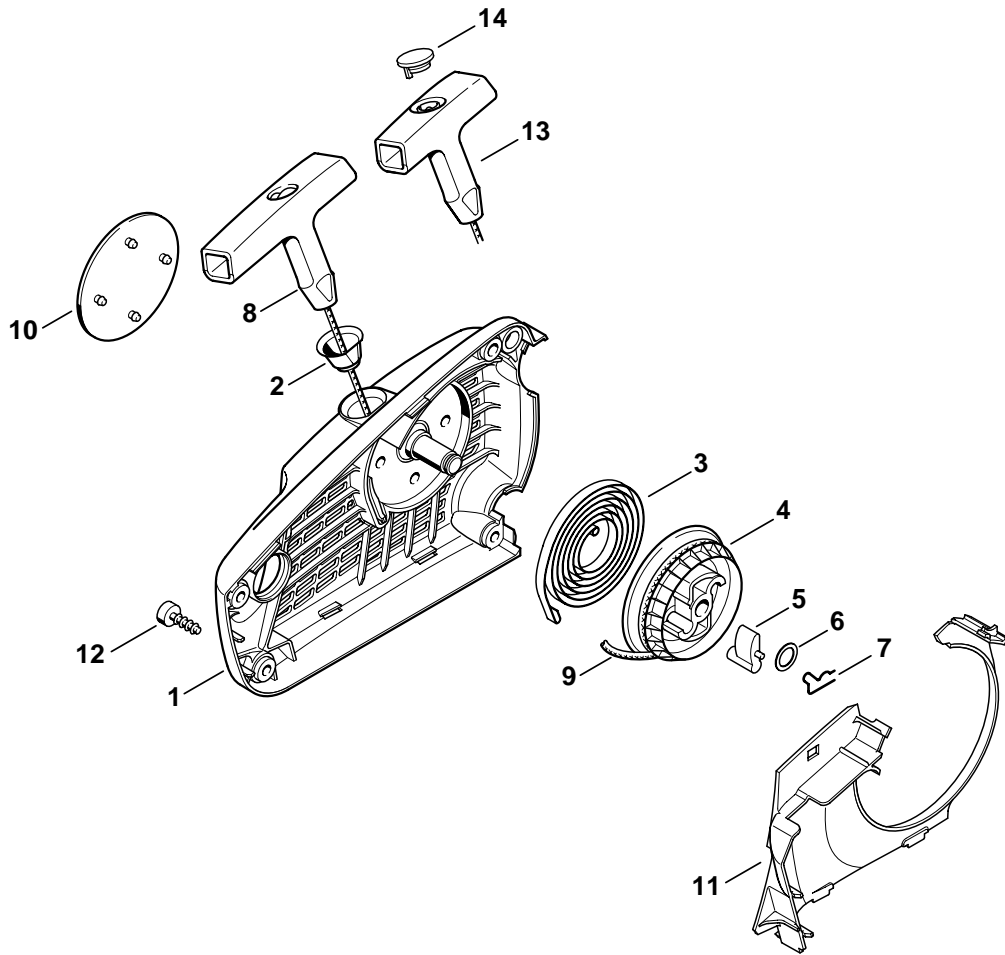

217ET005 SC

Illustration E

Anwerfvorrichtung

Rewind starter

Dispositif de lancement

Bild-Nr.	Teile-Nr.	St.-Zahl	Benennung	Part Name	Désignation
	1137 080 2100		Lüftergehäuse mit Anwerfvorrichtung □ 1 - 11	Fan housing with rewind starter □ 1 - 11	Carter de ventilateur avec lanceur □ 1 - 11
1	1137 080 1800	1	Lüftergehäuse □ 2	Fan housing □ 2	Carter de ventilateur □ 2
2	1110 084 9102	1	Buchse	Bushing	Douille
3	1123 190 0600	1	Rückholfeder	Rewind spring	Ressort de rappel
4	1123 195 0400	1	Seilrolle	Rope rotor	Poulie à câble
5	1125 195 7200	1	Klinke	Pawl	Cliquet
6	0000 958 0923	1	Scheibe	Washer	Rondelle
7	1118 195 3500	1	Feder	Spring	Ressort
8	1121 195 3400	1	Griff	Starter grip	Poignée
9	0000 195 8200	1	Anwerfseil Ø 3x800 mm	Starter rope Ø 3x800 mm	Câble de lancement Ø 3x800 mm
10	1137 967 1500	1	Typenschild MS 192 T	Model plate MS 192 T	Plaque matricule MS 1920 T
11	1137 084 7800	1	Segment	Segment	Segment
12	9074 477 4130	4	Schraube IS-P5x16	Pan head self-tapping screw IS-P5x16	Vis cylindrique IS-P5x16
13	0000 190 3402	1	Griff ElastoStart Ø 3 mm (B) □ 9, 14	Starter grip ElastoStart Ø 3 mm (B) □ 9, 14	Poignée ElastoStart Ø 3 mm (B) □ 9, 14
14	0000 195 7001	1	Kappe (B)	Cap (B)	Capuchon (B)

(1) MS 192 T, (2) MS 192 T-Z

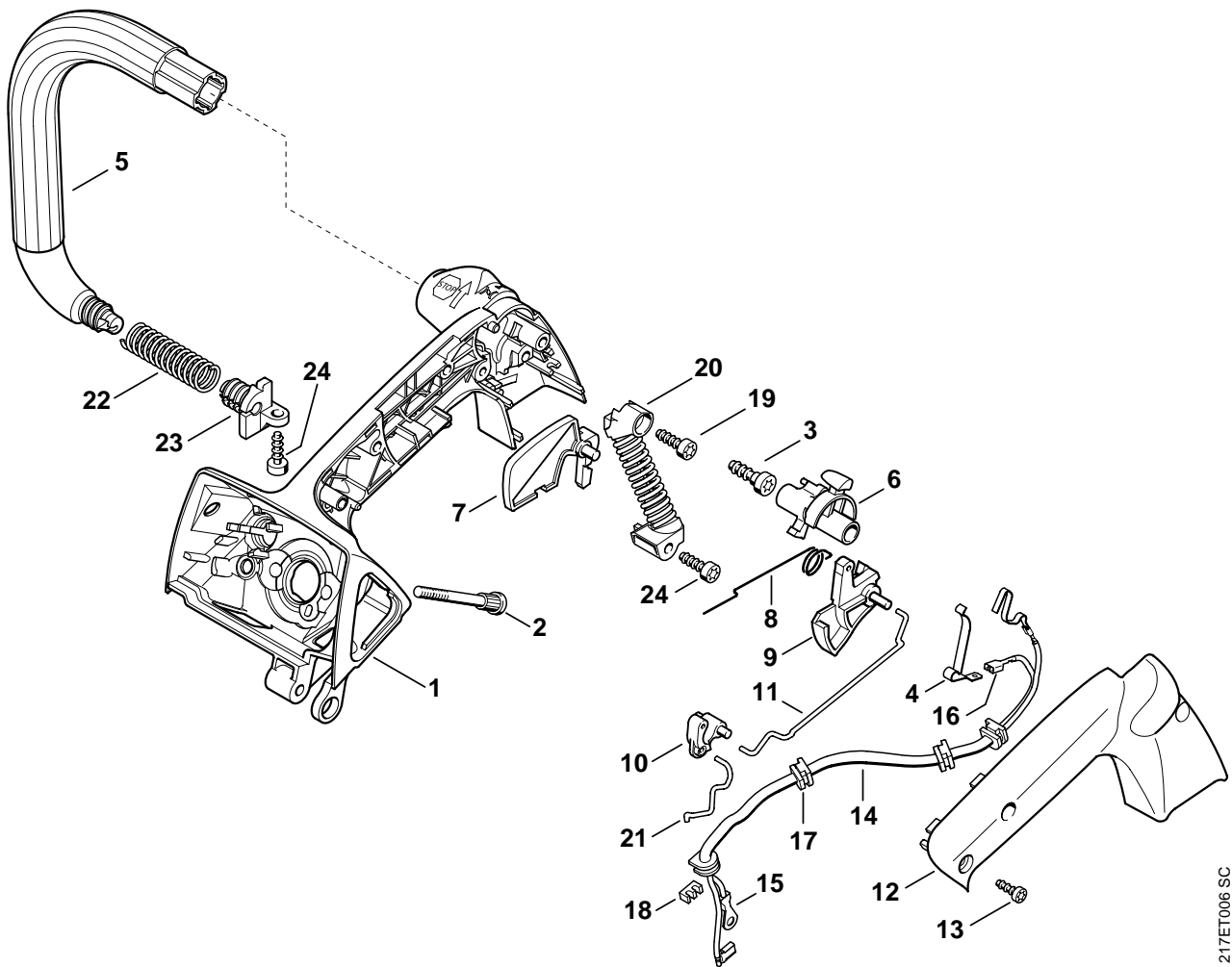

217ET006 SC

Illustration F

Griffgehäuse

Handle housing

Carter de poignée

Bild-Nr.	Teile-Nr.	St.-Zahl	Benennung	Part Name	Désignation
	1137 790 1001	1	Griffgehäuse □ 1 - 17, 19, 20	Handle housing □ 1 - 17, 19, 20	Carter de poignée □ 1 - 17, 19, 20
1	1137 790 1000	1	Griffgehäuse □ 2	Handle housing □ 2	Carter de poignée □ 2
2	1121 122 6600	2	Bundschraube	Collar screw	Vis à embase
3	9074 478 4435	1	Schraube IS-P6x19	Pan head self-tapping screw IS-P6x19	Vis cylindrique IS-P6x19
4	1129 442 1600	1	Kontaktfeder	Contact spring	Ressort de connexion
5	1137 791 1700	1	Griffrohr	Handlebar	Poignée tubulaire
6	1137 180 0900	1	Schaltwelle	Switch shaft	Arbre de commande
7	1137 182 0800	1	Sperrhebel	Trigger interlock	Levier d'arrêt
8	1129 182 4500	1	Schenkelfeder	Torsion spring	Ressort coudé
9	1132 180 1500	1	Gashebel	Throttle trigger	Manette des gaz
10	1129 180 4000	1	Doppelhebel	Double lever	Double levier
11	1129 182 1501	1	Gasgestänge	Throttle rod	Tringlerie des gaz
12	1137 791 0600	1	Griffschale	Handle molding	Monture de poignée
13	9074 477 2995	3	Schraube IS-P4x12	Pan head self-tapping screw IS-P4x12	Vis cylindrique IS-P4x12
14	1137 440 3000	1	Kabelbaum □ 15 - 18	Wiring harness □ 15 - 18	Faisceau de câbles □ 15 - 18
15	0751 030 8950	1	Kabelschuh A4-1	Terminal socket A 4-1	Cosse de câble A 4-1
16	0751 030 8953	1	Steckhülse 4,8-1	Terminal socket 4.8-1	Clip enfichable 4,8-1
17	0000 989 0507	4	Gummitülle	Grommet	Douille en caoutchouc
18	1137 448 1200	1	Kabelhalter	Lead retainer	Attache de câble
19	9074 477 4130	1	Schraube IS-P5x16	Pan head self-tapping screw IS-P5x16	Vis cylindrique IS-P5x16
20	1137 790 8300	1	AV-Feder	AV-Spring	AV-Ressort
21	1137 182 1500	1	Gasgestänge	Throttle rod	Tringlerie des gaz
22	1137 791 3101	1	Feder	Spring	Ressort
23	1137 792 2902	1	Lagerstopfen	Bearing plug	Bouchon de palier
24	9074 477 4130	2	Schraube IS-P5x16	Pan head self-tapping screw IS-P5x16	Vis cylindrique IS-P5x16

(1) MS 192 T, (2) MS 192 T-Z

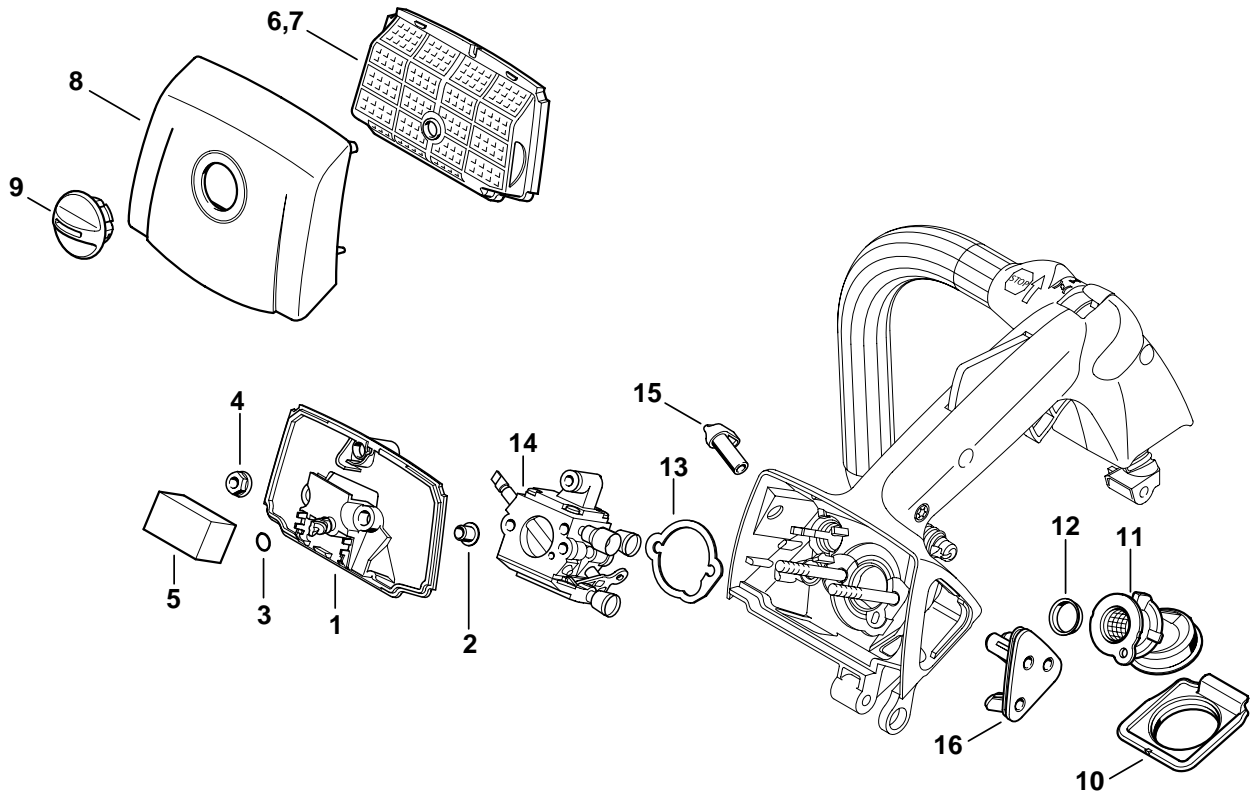

217ET007 SC

Illustration G

Luftfilter

Air filter

Filtre à air

Bild-Nr.	Teile-Nr.	St-Zahl	Benennung	Part Name	Désignation
1	1137 120 3400	1	Filterboden □ 2, 3	Filter base □ 2, 3	Socle de filtre □ 2, 3
2	9416 868 6531	2	Niet DIN7340-AK6,5x0,5x6,8	Hollow rivet 6.5x0.5x6.8	Rivet tubulaire 6,5x0,5x6,8
3	9645 945 7444	1	RDR A 4x1,5-NBR70	O-ring 4x1.5	Joint torique 4x1,5
4	9216 261 0700	2	Mutter DIN6927-M5-8	Hexagon nut M5	Ecrou à six pans M5
5	1129 122 0100	1	Schaumstoffeinsatz	Foam insert	Garniture en matière cellulaire
6	1137 120 1600	1	Luftfilter, Vlies	Air filter, fleece	Filtre à air, feutre
7	1137 120 1601	1	Luftfilter	Air filter	Filtre à air
8	1137 140 1900	1	Vergaserkastendeckel □ 9	Carburetor box cover □ 9	Couvercle de carter de carburateur □ 9
9	1137 140 9200	1	Verschluss	Twist lock	Verrou
10	1137 141 3300	1	Halteplatte	Supporting plate	Plaque de fixation
11	1137 141 2200	1	Krümmmer	Manifold	Coude
12	1137 141 1800	1	Hülse	Sleeve	Douille
13	1129 121 8600	1	Scheibe	Washer	Rondelle
14	1137 120 0600	1	Vergaser C1Q-S103	Carburetor C1Q-S103	Carburateur C1Q-S103
14	1137 120 0602	1	Vergaser C1Q-S104 J	Carburetor C1Q-S104 J	Carburateur C1Q-S104 J
15	1137 121 6100	1	Chokehebel	Choke lever	Levier de volet de démarrage
16	1137 123 7500	1	Tülle	Grommet	Douille

(1) MS 192 T, (2) MS 192 T-Z

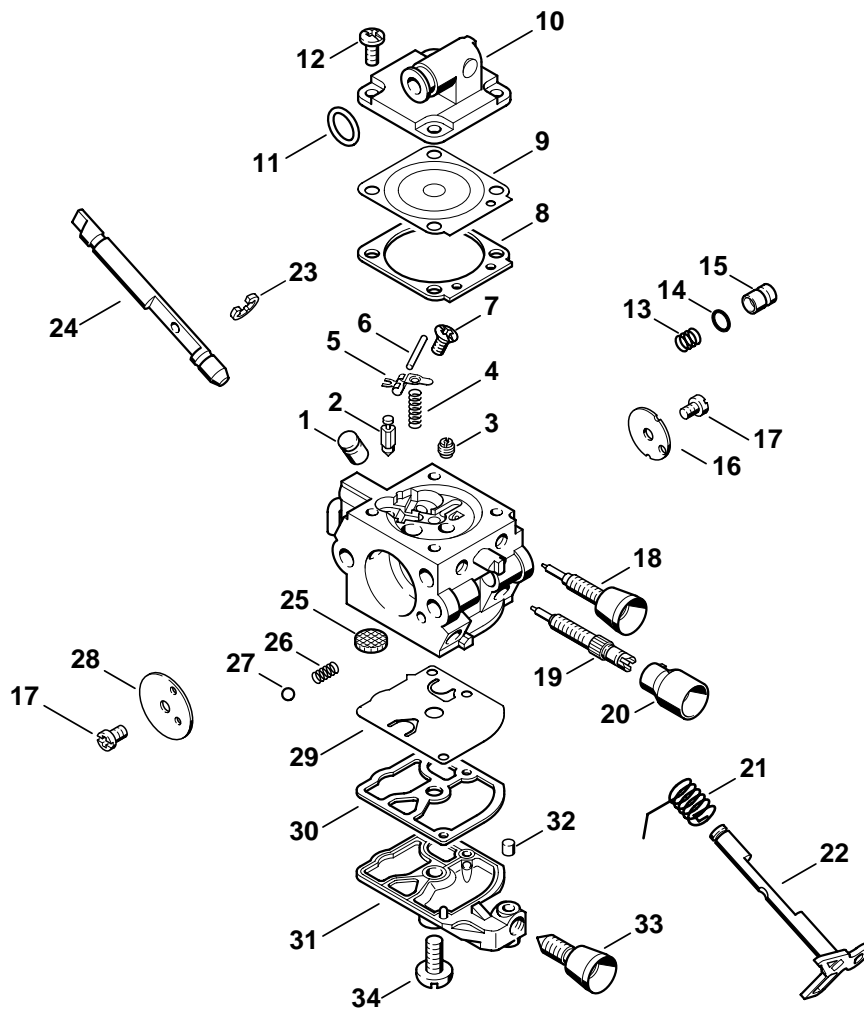

217ET000 SC

Bild-Nr.	Teile-Nr.	St-Zahl	Benennung	Part Name	Désignation
	1137 120 0600	1	Vergaser C1Q-S103 □ 1 - 34	Carburetor C1Q-S103 □ 1 - 34	Carburateur C1Q-S103 □ 1 - 34
1	1137 121 5400	1	Ventildüse	Valve jet	Gicleur à soupape
2	4116 121 5100	1	Einlassnadel	Inlet needle	Pointeau d'admission
3	4228 121 5602	1	Festdüse 0.39	Fixed jet 0.39	Gicleur fixe 0.39
4	1128 122 3000	1	Feder	Spring	Ressort
5	1125 121 5000	1	Einlassregelhebel	Inlet control lever	Levier de réglage d'admission
6	1120 121 9200	1	Achse	Spindle	Axe
7	1120 122 6600	1	Bundschrabe	Collar screw	Vis à embase
8	1129 129 0900	1	Dichtung	Gasket	Joint
9	4129 121 4700	1	Regelmembrane	Metering diaphragm	Membrane de réglage
10	1130 121 0800	1	Abschlussdeckel	End cover	Couvercle
11	9646 945 0490	1	RDR DIN3770-B7x1,5	O-ring 7x1.5	Joint torique 7x1,5
12	1120 122 6601	4	Bundschrabe	Collar screw	Vis à embase
	1137 120 9700	1	Satz Pumpenkolben □ 13 - 15	Pump piston kit □ 13 - 15	Jeu de Piston de pompe □ 13 - 15
13	1132 122 3001	1	Feder	Spring	Ressort
14	1132 122 3600	1	Dichtring	Sealing ring	Anneau de joint
15	1132 121 5800	1	Pumpenkolben	Pump piston	Piston de pompe
16	1137 121 3300	1	Drosselklappe	Throttle shutter	Papillon
17	1125 122 7403	2	Halbrundschrabe	Round head screw	Vis à tête ronde
18	1137 122 6800	1	Leerlaufstellschrabe	Low speed adjustment screw	Vis L de richesse au ralenti
19	1137 122 6700	1	Hauptstellschrabe	High speed adjustment screw	Vis H de richesse à haut régime
20	4229 121 2701	1	Kappe	Cap	Capuchon
21	1123 122 3000	1	Feder	Spring	Ressort
22	1137 120 7100	1	Drosselwelle mit Hebel	Throttle shaft with lever	Axe de papillon avec levier
23	1125 122 9001	1	Sicherungsscheibe	E-clip	Circlip
24	1137 121 3000	1	Startwelle	Choke shaft	Axe de volet de démarrage
25	1123 121 7800	1	Sieb	Strainer	Tamis
26	4119 122 3002	1	Feder	Spring	Ressort
27	4119 122 4200	1	Kugel	Ball	Bille
28	1129 121 2900	1	Startklappe	Choke shutter	Volet de démarrage
29	1129 121 4800	1	Pumpenmembrane	Pump diaphragm	Membrane de pompe
30	1123 129 0905	1	Dichtung	Gasket	Joint
31	1137 121 0800	1	Abschlussdeckel	End cover	Couvercle
32	1125 122 4200	1	Kugel	Ball	Bille
33	4229 122 6200	1	Leerlaufanschlagschrabe	Idle speed adjustment screw	Vis de réglage de régime de ralenti
34	1120 122 7800	1	Linsensenkschrabe	Oval head screw	Vis à tête bombée fraisée
	1129 007 1062	1	Satz Vergaserteile □ 8, 9, 29, 30	Set of carburetor parts □ 8, 9, 29, 30	Jeu de pièces de carburateur □ 8, 9, 29, 30

(1) MS 192 T, (2) MS 192 T-Z

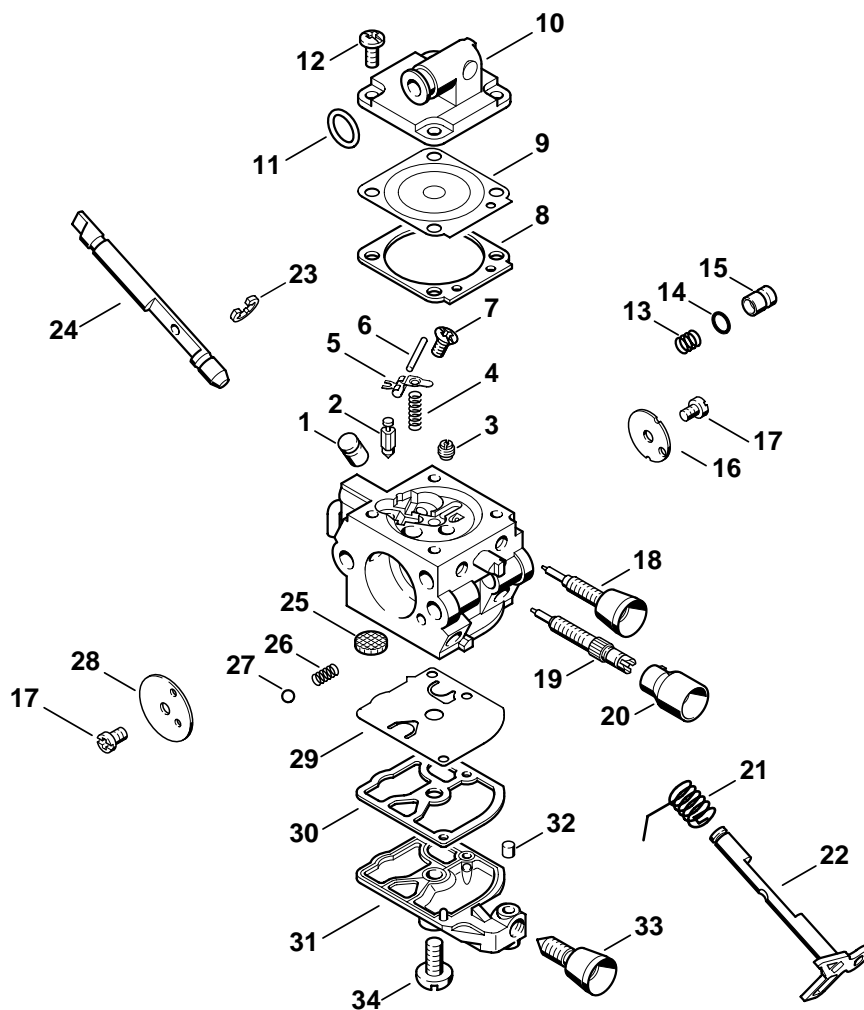

217ET000 SC

Illustration J

Vergaser C1Q-S104 Japan

Carburetor
C1Q-S104 JapanCarburateur
C1Q-S104 Japon

Bild-Nr.	Teile-Nr.	St-Zahl	Benennung	Part Name	Désignation
	1137 120 0602	1	Vergaser C1Q-S104 J □ 1 - 34	Carburetor C1Q-S104 J □ 1 - 34	Carburateur C1Q-S104 J □ 1 - 34
1	1137 121 5400	1	Ventildüse	Valve jet	Gicleur à soupape
2	4116 121 5100	1	Einlassnadel	Inlet needle	Pointeau d'admission
3	4228 121 5602	1	Festdüse 0.39	Fixed jet 0.39	Gicleur fixe 0.39
4	1128 122 3000	1	Feder	Spring	Ressort
5	1125 121 5000	1	Einlassregelhebel	Inlet control lever	Levier de réglage d'admission
6	1120 121 9200	1	Achse	Spindle	Axe
7	1120 122 6600	1	Bundschrabe	Collar screw	Vis à embase
8	1129 129 0900	1	Dichtung	Gasket	Joint
9	4129 121 4700	1	Regelmembrane	Metering diaphragm	Membrane de réglage
10	1130 121 0800	1	Abschlussdeckel	End cover	Couvercle
11	9646 945 0490	1	RDR DIN3770-B7x1,5	O-ring 7x1.5	Joint torique 7x1,5
12	1120 122 6601	4	Bundschrabe	Collar screw	Vis à embase
	1137 120 9700	1	Satz Pumpenkolben □ 13 - 15	Pump piston kit □ 13 - 15	Jeu de Piston de pompe □ 13 - 15
13	1132 122 3001	1	Feder	Spring	Ressort
14	1132 122 3600	1	Dichtring	Sealing ring	Anneau de joint
15	1132 121 5800	1	Pumpenkolben	Pump piston	Piston de pompe
16	1137 121 3301	1	Drosselklappe	Throttle shutter	Papillon
17	1125 122 7403	2	Halbrundschrabe	Round head screw	Vis à tête ronde
18	4314 122 6801	1	Leerlaufstellschraube	Low speed adjustment screw	Vis L de richesse au ralenti
19	1137 122 6700	1	Hauptstellschraube	High speed adjustment screw	Vis H de richesse à haut régime
20	4229 121 2701	1	Kappe	Cap	Capuchon
21	1123 122 3000	1	Feder	Spring	Ressort
22	1137 120 7100	1	Drosselwelle mit Hebel	Throttle shaft with lever	Axe de papillon avec levier
23	1125 122 9001	1	Sicherungscheibe	E-clip	Circlip
24	1137 121 3000	1	Startwelle	Choke shaft	Axe de volet de démarrage
25	1123 121 7800	1	Sieb	Strainer	Tamis
26	4119 122 3002	1	Feder	Spring	Ressort
27	4119 122 4200	1	Kugel	Ball	Bille
28	1129 121 2900	1	Startklappe	Choke shutter	Volet de démarrage
29	1129 121 4800	1	Pumpenmembrane	Pump diaphragm	Membrane de pompe
30	1123 129 0905	1	Dichtung	Gasket	Joint
31	1137 121 0800	1	Abschlussdeckel	End cover	Couvercle
32	1125 122 4200	1	Kugel	Ball	Bille
33	4229 122 6200	1	Leerlaufanschlagschraube	Idle speed adjustment screw	Vis de réglage de régime de ralenti
34	1120 122 7800	1	Linsensenkschraube	Oval head screw	Vis à tête bombée fraisée
	1129 007 1062	1	Satz Vergaserteile □ 8, 9, 29, 30	Set of carburetor parts □ 8, 9, 29, 30	Jeu de pièces de carburateur □ 8, 9, 29, 30

(1) MS 192 T, (2) MS 192 T-Z

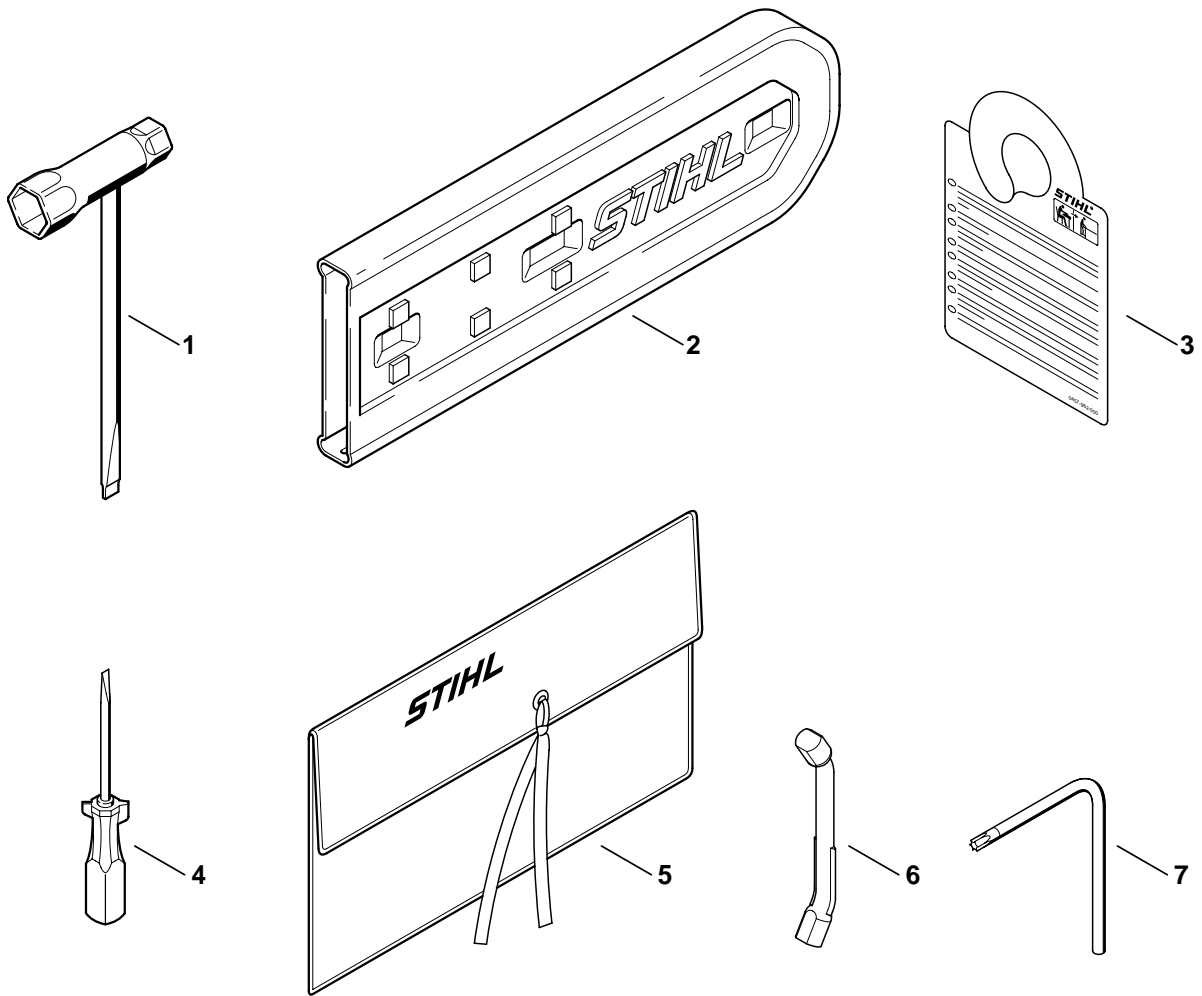

217ET009 SC

Illustration K

Werkzeug, Sonderzubehör

Tools, Extras

Outils, Accessoires spéciaux

Bild-Nr.	Teile-Nr.	St-Zahl	Benennung	Part Name	Désignation
1	1129 890 3401	1	Kombischlüssel	Combination wrench	Clé multiple
2	0000 792 9128	1	Kettenschutz	Chain scabbard	Protège chaîne
3	0457 927 0000	1	Anhänger	Tag	Étiquette à attacher
4	0000 890 2300	1	Schraubendreher	Screwdriver	Tournevis
5	0000 891 0801	1	Werkzeugtasche (B)	Tool roll (B)	Pochette à outils (B)
6	0000 893 5903	1	Anschlagleiste	Locking strip	Réglette de butée
7	0812 370 1000	1	Schraubendreher T27x120x70	Screwdriver T27x120x70	Tournevis T27x120x70

(1) MS 192 T, (2) MS 192 T-Z

D Zeichenerklärung

- = darin enthalten Bild-Nr
 * = Maschine älterer Bauart
 (A) = nicht abgebildet
 (B) = nur Sonderzubehör
 (C) = ab Werk nicht mehr lieferbar
 (D) = einzeln kein Ersatzteil
 (1,2...) = Ausführungsarten

E Aclaración de símbolos

- = contiene núm. de ilustración
 * = máquinas de ejecución anterior
 (A) = sin ilustración
 (B) = sólo accesorios especiales
 (C) = ya no se suministra de fábrica
 (D) = la pieza suelta no se suministra como repuesto
 (1,2...) = clases de ejecución

F Merklien selitys

- = johon sisältyvät kuvan numerot
 * = vanhemmanmalliset koneet
 (A) = ei kuvassa
 (B) = ainoastaan lisävaruste
 (C) = ei toimiteta enää tehtaalta
 (D) = ei toimiteta erikseen
 (1,2...) = Mallit

N Tegnforklaring

- = medfølger fig. nr
 * = Maskiner av eldre modell
 (A) = ikke avbildet
 (B) = bare ekstrautstyr
 (C) = leveres ikke lenger fra fabrikk
 (D) = enkeltdele leveres ikke som reservedel
 (1,2...) = utførelser

P Explicação dos símbolos

- = Incl. a fig. No.
 * = Máquinas de construção mais antiga
 (A) = não ilustrado
 (B) = unicamente acessórios especiais
 (C) = já não fornecível ex-fábrica
 (D) = a peça individual não é nenhuma peça de reposição
 (1,2...) = Configurações

TR İşaret açıklaması

- = İndeks numarada dahildir
 * = Eski model makinalar
 (A) = Şemada yoktur
 (B) = Ekstradır
 (C) = Fabrikadan artık temin edilmez
 (D) = Ayır verilmez
 (1,2...) = Mevcut modeller

BR Explicação dos símbolos

- = inclusive fig. n.
 * = máquinas antigas
 (A) = não ilustrado
 (B) = somente acessórios especiais
 (C) = não mais fornecido pela fábrica
 (D) = não fornecida separadamente
 (1,2...) = diferentes versões

DE Key to symbols

- = including item No.
 * = previous Models
 (A) = not illustrated
 (B) = option
 (C) = no longer available from factory
 (D) = not available as separate item
 (1,2...) = versions available

HR Tumač znakova

- = u istom sadrži dijelove, slike br.
 * = strojevi starije izvedbe
 (A) = nedostaje slika
 (B) = samo kao poseban pribor
 (C) = više se ne isporučuje fco tvornica
 (D) = ne isporučuje se pojedinačno kao pričuvni dio
 (1,2...) = vrste izvedbi

I Leggenda

- = comprendente fig. n.
 * = Macchine di costruzione anteriore
 (A) = non illustrato
 (B) = solo accessorio a richiesta
 (C) = non più fornibile dallo stabilimento
 (D) = non disponibile come ricambio singolo
 (1,2...) = versioni

CZ Vysvětlivky

- = obsahuje obr. č.
 * = stroje starší konstrukce
 (A) = není vyobrazeno
 (B) = jen zvláštní příslušenství
 (C) = ze závodu se již nedodává
 (D) = jednotliví žádný náhradní díl
 (1,2...) = druhy provedení

NL Toelichting symbolen

- = daarin begrepen pos.nr.
 * = machines van een oudere uitvoering
 (A) = niet afgebeeld
 (B) = uitsluitend speciaal toebehoren
 (C) = af fabriek niet meer leverbaar
 (D) = niet los leverbaar
 (1,2...) = uitvoeringen

PL Objaśnienie znaków

- = zawiera rysunki nr.
 * = maszyny starszego typu budowy
 (A) = nie zilustrowano
 (B) = tylko jako wyposażenie specjalne
 (C) = nie dostarczane przez producenta
 (D) = nie występuje jako samodzielna część zamienna
 (1,2...) = rodzaj wykonania

RO Legendă

- = include figura nr.
 * = Utilaje de fabricație mai veche
 (A) = neilustrat
 (B) = doar ca accesoriu opțional
 (C) = nu se mai livrează din fabrică
 (D) = fără piesă de schimb separată
 (1,2...) = diferite modele

F Légende

- = y compris Fig. No.
 * = machines d'ancienne construction
 (A) = non illustré
 (B) = uniquement accessoire optionnel
 (C) = n'est plus livrable départ usine
 (D) = n'est pas livrable séparément
 (1,2...) = différentes exécutions

S Teckenförklaring

- = ingår bild-nr
 * = maskiner av tidigare utförande
 (A) = ej avbildat
 (B) = endast tillbehör
 (C) = levereras inte längre från fabriken
 (D) = ingen separat reservdel
 (1,2...) = varianter

DK Symbolforklaring

- = inklusive fig. nr.
 * = maskiner af ældre konstruktion
 (A) = ikke afbilledet
 (B) = kun ekstratilbehør
 (C) = leveres ikke mere fra fabrik
 (D) = leveres ikke som løs reservedel
 (1,2...) = modelbetegnelser

H Jelmagyarázat

- = abban tartalmazott ábra-szám
 * = Régebbi építéssorozatú gépek
 (A) = Nincs ábrázolva
 (B) = Csak külön tartozék
 (C) = Gyár már nem szállítja
 (D) = nem alkatrész, egyenként
 (1,2...) = Kivitelezési módok

GR Επεξήγηση συμβόλων

- = περιλαμβάνει τον αριθμό του είδους
 * = Μηχανήματα παλαιότερων μοντέλων
 (A) = δεν απεικονίζεται
 (B) = μόνο προαιρετικά είδη
 (C) = δεν διατίθεται από τον κατασκευαστή
 (D) = δεν παραδίδεται ως ξεχωριστό είδος
 (1,2...) = διαφορετικοί τύποι που διατίθενται

RUS Пояснения к условным обозначениям

- = сюда входят номера позиций
 * = машины более старого типа конструкции
 (A) = не изображено на иллюстрации
 (B) = только в виде специальных принадлежностей
 (C) = заводом больше не выпускается
 (D) = не поставляется отдельно как запасная деталь
 (1,2...) = Виды исполнений

UAE زومرلا حرش

- = فروع مقرر على يوتحت
 * = مبدق زارط نم تان يكام
 (A) = فروع رم ريغ
 (B) = طوقف فصاخ تاملتسم
 (C) = عن صملا نم ديروتلل طلباق ريغ
 (D) = در فمببراي غة عطوك س ويل
 (...2,1) = تازارطلا عون