

**STIHL 015 (1116)****Ersatzteilliste  
Spare Parts List  
Liste des pièces**

- A** Kurbelgehäuse, Kolben  
Crankcase, Piston  
Carter, Piston
- B** Griffgehäuse  
Handle housing  
Carter de poignée
- C** Kettenraddeckel, Kettenrad, Ölpumpe  
Chain sprocket cover, Chain sprocket, Oil  
pump  
Couvercle de pignon, Pignon, Pompe à  
huile
- D** Kettenbremse  
Chain brake  
Frein de chaîne
- E** Griffhaube  
Handle housing  
Capot à poignée
- F** Zündanlage  
Ignition system  
Dispositif d'allumage
- G** Vergaser HDC-17B  
Carburetor HDC-17B  
Carburateur HDC-17B
- H** Handgriff  
Handle  
Poignée
- J** Werkzeug, Sonderzubehör  
Tools, Extras  
Outils, Accessoires spéciaux

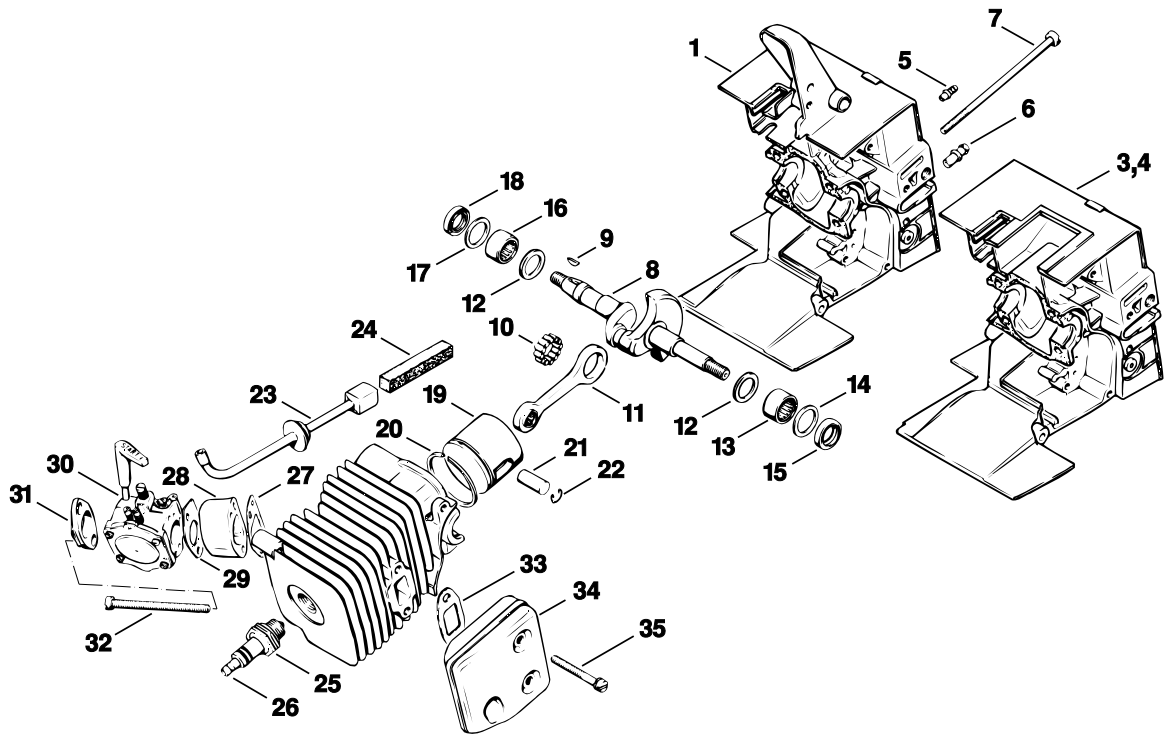

116ET001 LÄ

## Illustration A

## Kurbelgehäuse, Kolben

## Crankcase, Piston

## Carter, Piston

Bild-Nr.	Teile-Nr.	St-Zahl	Benennung	Part Name	Désignation
1	1116 020 2105	1	Kurbelgehäuse (2,3) □ 5 - 7	Crankcase (2,3) □ 5 - 7	Carter de vilebrequin (2,3) □ 5 - 7
3	1116 020 2106	1	Kurbelgehäuse (5,7) □ 5 - 7	Crankcase (5,7) □ 5 - 7	Carter de vilebrequin (5,7) □ 5 - 7
4	1116 020 2116	1	Kurbelgehäuse (6) □ 5 - 7	Crankcase (6) □ 5 - 7	Carter de vilebrequin (6) □ 5 - 7
5	0000 988 5203	2	Stutzen	Connector	Manchon
6	0000 988 5202	1	Stutzen	Connector	Manchon
7	9078 346 1060	4	Schraube DIN85-M5x95-10.9	Flat head screw M5x95	Vis à tête plate M5x95
8	1116 031 0500	1	Kurbelwelle	Crankshaft	Vilebrequin
9	9482 435 0030	1	Scheibenfeder DIN6888-2x3,7	Woodruff key 2x3.7	Clavette demi-lune 2x3,7
10	0000 987 1001	12	Zylinderrolle	Cylindrical roller	Galet cylindrique
11	1116 030 1200	1	Pleuel	Connecting rod	Bielle
12	1116 036 9000	2	Anlauftring	Check ring	Anneau de butée
13	9513 003 3390	1	Nadelhülse 13x19x10,9	Needle cage 13x19x10.9	Douille à aiguilles 13x19x10,9
14	9284 003 1580	1	Stützscheibe 15x21x1,2	Support washer 15x21x1.2	Rondelle d'appui 15x21x1,2
15	9633 003 1320	1	WDR DIN3760-B13x19x4	Oil seal 13x19x4	Bague d'étanchéité 13x19x4
16	9513 003 3460	1	Nadelhülse 13x21x10,9	Needle cage 13x21x10.9	Douille à aiguilles 13x21x10,9
17	9284 003 1540	1	Stützscheibe 15x23x1,2	Support washer 15x23x1.2	Rondelle d'appui 15x23x1,2
18	9633 003 1330	1	WDR DIN3760-B13x21x4	Oil seal 13x21x4	Bague d'étanchéité 13x21x4
19	1116 030 2001	1	Kolben Ø 38 mm □ 20 - 22	Piston Ø 38mm □ 20 - 22	Piston Ø 38 mm □ 20 - 22
20	1114 034 3000	1	Verdichtungsring Ø 38x1,5 mm	Piston ring Ø 38x1.5mm	Segment de piston Ø 38x1,5 mm
21	1116 034 1501	1	Kolbenbolzen	Piston pin	Axe de piston
22	9462 650 0900	2	Sprengtring DIN73130-A9x0,8	Snap ring 9	Jonc d'arrêt 9

(1) 015 L, (2) 015 LQ, (3) 015 AV, (4) 015 AVE, (5) 015 AVQ

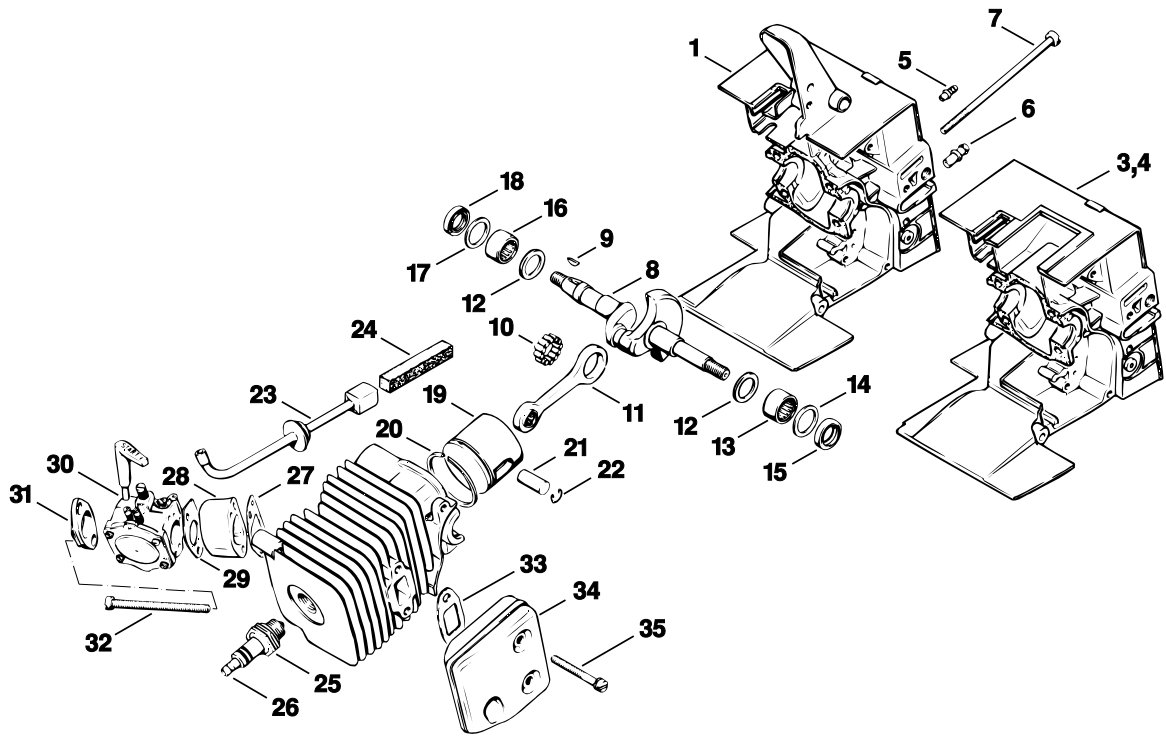

116ET001 LÄ

## Illustration A

Kurbelgehäuse, Kolben

Crankcase, Piston

Carter, Piston

Bild-Nr.	Teile-Nr.	St-Zahl	Benennung	Part Name	Désignation
23	1116 358 7700	1	Schlauch	Hose	Tuyau
24	1116 358 7800	1	Filzschnur	Felt cord	Cordon en feutre
25	1110 400 7005	1	Zündkerze Bosch WSR 6 F □ 26	Spark plug Bosch WSR 6 F □ 26	Bougie Bosch WSR 6 F □ 26
26		1	Anschlussmutter (D)	Connecting nut (D)	Ecrou de bougie (D)
27	1116 129 0500	1	Dichtung	Gasket	Joint
28	1116 121 1600	1	Flansch	Flange	Bride
29	1116 129 0505	1	Dichtung	Gasket	Joint
30	1116 120 0600	1	Vergaser HDC-17B	Carburetor HDC-17B	Carburateur HDC-17B
31	1116 121 1605	1	Flansch	Flange	Bride
32	9048 319 1040	2	Schraube DIN84-M5x65-Z4	Pan head screw M5x65	Vis cylindrique M5x65
33	1114 149 0601	1	Auspuffdichtung	Exhaust gasket	Joint d'échappement
34	1114 140 0600	1	Schalldämpfer	Muffler	Silencieux
34	1114 140 0607	1	Schalldämpfer USA	Muffler USA	Silencieux USA
35	9049 319 1090	2	Schraube DIN84-M5x40-Z4	Pan head screw M5x40	Vis cylindrique M5x40

(1) 015 L, (2) 015 LQ, (3) 015 AV, (4) 015 AVE, (5) 015 AVQ

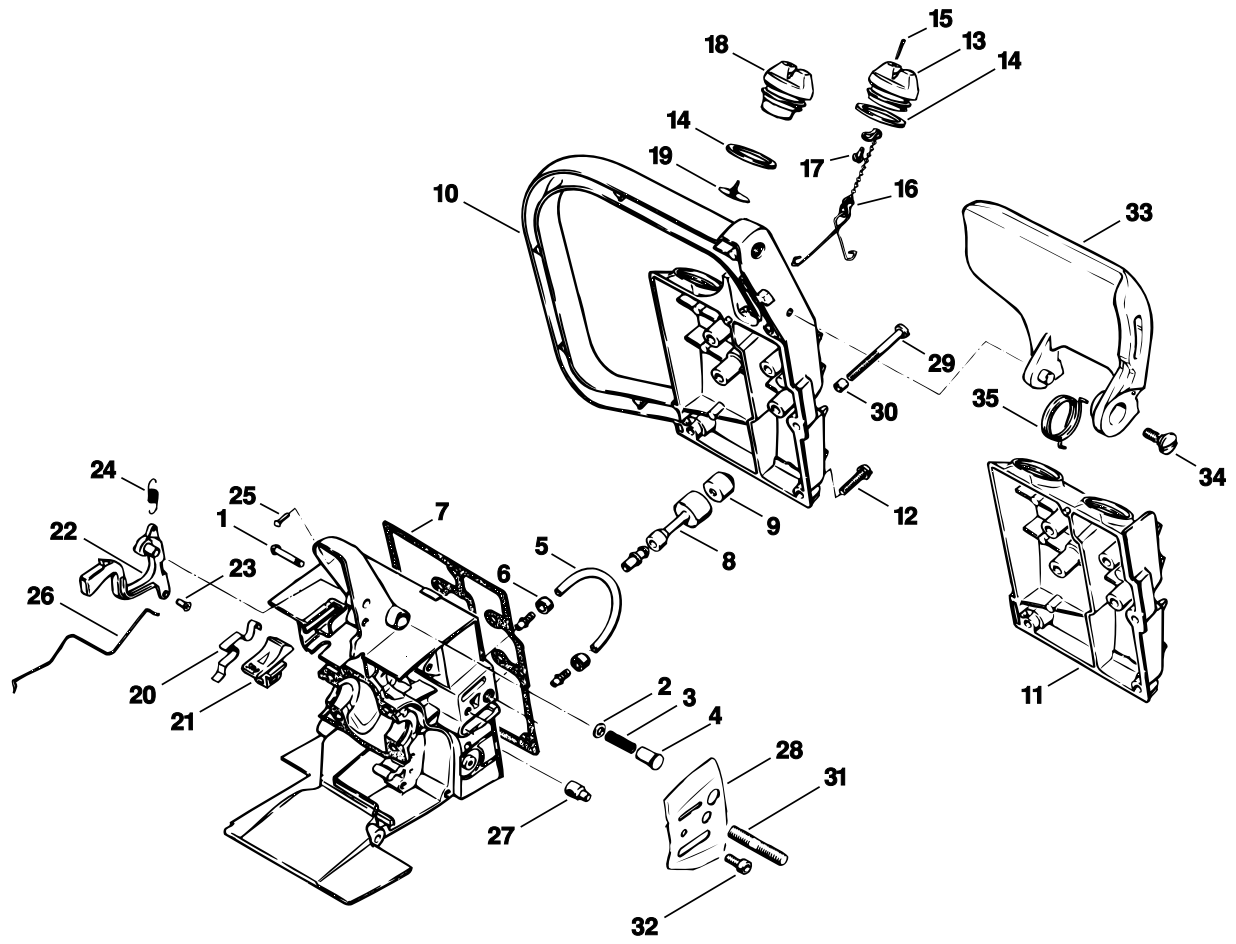

116ET003 LÄ

## Illustration B

## Griffgehäuse

## Handle housing

## Carter de poignée

Bild-Nr.	Teile-Nr.	St-Zahl	Benennung	Part Name	Désignation
1	1113 182 8900	1	Bolzen	Pin	Boulon
2	0000 958 0403	1	Scheibe	Washer	Rondelle
3	0000 997 0603	1	Druckfeder	Compression spring	Ressort de pression
4	1113 182 9305	1	Startgasknopf	Starting throttle lock	Bouton de gaz de démarrage
5	1114 141 8600	1	Schlauch	Hose	Tuyau
6	0000 961 0501	2	Ring	Ring	Anneau
7	1116 359 0700	1	Dichtung	Gasket	Joint
8	1116 647 9400	1	Schlauch	Hose	Tuyau
9	1106 640 3801	1	Saugkopf	Pickup body	Crépine d'aspiration
10	1116 641 1000	1	Griffgehäuse (2,3)	Handle housing (2,3)	Carter de poignée (2,3)
11	1116 351 0500	1	Tankgehäuse (5,6,7)	Tank housing (5,6,7)	Carter de réservoir (5,6,7)
12	9079 319 1010	2	Schraube DIN85-M5x18-8.8	Flat head screw M5x18	Vis à tête plate M5x18
13	1116 350 0500	1	Tankverschluss □ 14 - 15	Filler cap □ 14 - 15	Bouchon de réservoir □ 14 - 15
14	0000 992 6305	1	Dichtring	Sealing ring	Anneau de joint
15	9395 021 0760	1	Splint DIN94-1,6x8	Split pin 1.6x8	Goupille fendue 1,6x8
16	1117 350 0905	1	Verliersicherung	Filler cap retainer	Pièce de sûreté
17	9099 021 2360	1	Schraube DIN7971-3,5x9,5	Self-tapping screw 3.5x9.5	Vis Parker 3,5x9,5
18	1116 350 0506	1	Tankverschluss □ 14, 16	Filler cap □ 14, 16	Bouchon de réservoir □ 14, 16
19	1110 353 1600	1	Ventil	Valve	Soupape
20	1116 434 8800	1	Kontaktfeder	Contact spring	Ressort de connexion
21	1116 432 2000	1	Schieber	Slide	Curseur

(1) 015 L, (2) 015 LQ, (3) 015 AV, (4) 015 AVE, (5) 015 AVQ

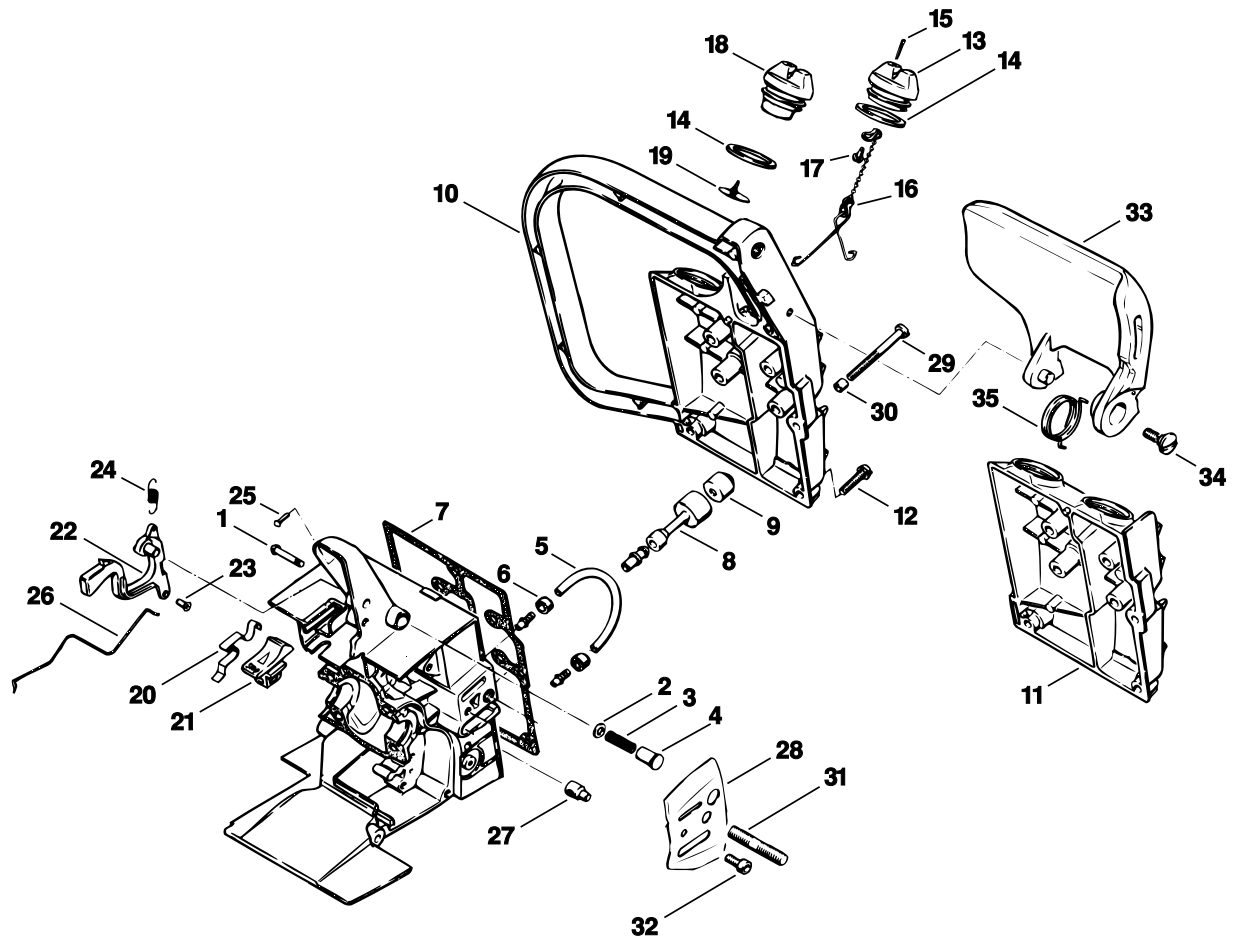

116ET003 LÄ



## Illustration B

## Griffgehäuse

## Handle housing

## Carter de poignée

Bild-Nr.	Teile-Nr.	St-Zahl	Benennung	Part Name	Désignation
22	1116 180 1506	1	Gashebel (2,3) □ 23	Throttle trigger (2,3) □ 23	Manette des gaz (2,3) □ 23
23	9415 415 2240	1	Niet DIN7339-3x0,3x5	Hollow rivet 3x0.3x5	Rivet tubulaire 3x0,3x5
24	0000 997 0608	1	Zugfeder (2,3)	Tension spring (2,3)	Ressort de tension (2,3)
25	9441 065 1350	1	Kerbnagel DIN1476-2,6x10 (2,3)	Round head rivet 2.6x10 (2,3)	Clou cannelé à tête ronde 2,6x10 (2,3)
26	1116 182 1500	1	Gasgestänge	Throttle rod	Tringlerie des gaz
27	1110 664 1500	1	Spannmutter	Tensioning nut	Ecrou de tension
28	1114 664 1000	1	Seitenblech innen (5,6,7)	Inner side plate (5,6,7)	Tôle latérale intérieure (5,6,7)
29	9042 319 1100	1	Schraube DIN84-M5x45-8.8	Pan head screw M5x45	Vis cylindrique M5x45
30	1116 664 2600	1	Schlauch	Hose	Tuyau
31	9121 319 1830	1	Schraube DIN835-M8x25-8.8	Stud M8x25	Goujon fileté M8x25
32	1114 652 8900	1	Anschlagschraube M5x12	Locking screw M5x12	Vis d'arrêt M5x12
	0783 810 1109	1	Dichtungspaste (A)	Sealing paste (A)	Pâte à joint (A)
33	1113 792 9104	1	Handschutz (2)	Hand guard (2)	Protège-main (2)
34	0000 951 2904	1	Linsenschraube M6x3,2x12	Oval head screw M6x3.2x12	Vis à tête bombée M6x3,2x12
35	1113 791 8200	1	Schenkelfeder	Torsion spring	Ressort coudé

(1) 015 L, (2) 015 LQ, (3) 015 AV, (4) 015 AVE, (5) 015 AVQ

Illustration C

Kettenraddeckel, Kettenrad,  
Ölpumpe

Chain sprocket cover, Chain  
sprocket, Oil pump

Couvercle de pignon,  
Pignon, Pompe à huile

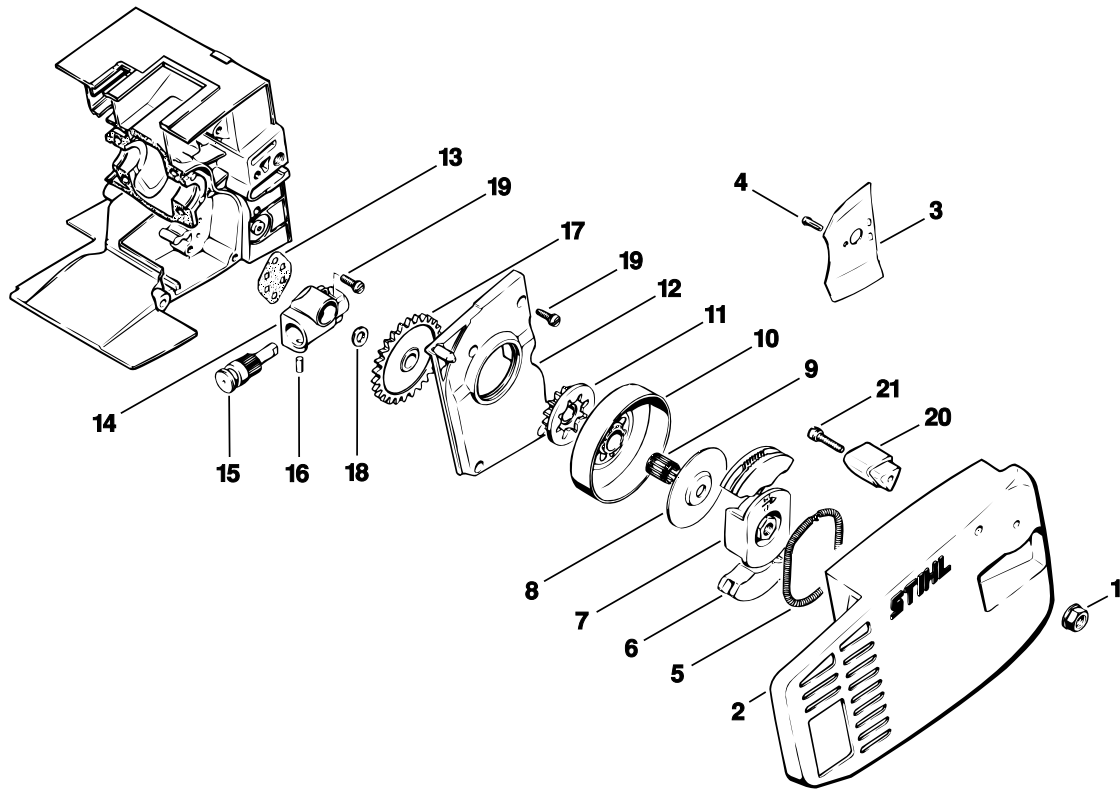

116ET005 LÄ

## Illustration C

Kettenraddeckel, Kettenrad,  
Ölpumpe

Chain sprocket cover, Chain  
sprocket, Oil pump

Couvercle de pignon,  
Pignon, Pompe à huile

Bild-Nr.	Teile-Nr.	St-Zahl	Benennung	Part Name	Désignation
1	9220 260 1100	1	Mutter DIN6923-M8-8	Hexagon nut M8	Ecrou à six pans M8
2	1116 648 0401	1	Kettenraddeckel (2,5,6)	Chain sprocket cover (2,5,6)	Couvercle de pignon (2,5,6)
3	1114 664 1005	1	Seitenblech außen (5,6,7)	Outer side plate (5,6,7)	Tôle latérale extérieure (5,6,7)
4	9441 065 1950	1	Kerbnagel DIN1476-3x10 (5,6,7)	Round head rivet 3x10 (5,6,7)	Clou cannelé à tête ronde 3x10 (5,6,7)
5	0000 997 5509	1	Zugfeder (2,5,6)	Tension spring (2,5,6)	Ressort de tension (2,5,6)
6	1116 162 0800	2	Fliehkgewicht (2,5,6)	Clutch shoe (2,5,6)	Masselotte (2,5,6)
7	1116 162 3200	1	Mitnehmer (2,5,6)	Carrier (2,5,6)	Entraîneur (2,5,6)
8	1116 162 8900	1	Scheibe	Washer	Rondelle
9	9512 003 2240	1	Nadelkranz 10x13x16	Needle cage 10x13x16	Cage à aiguilles 10x13x16
10	1116 640 2001	1	Kettenrad 3/8" Picco	Chain sprocket 3/8" Picco	Pignon 3/8" Picco
11	1116 647 1801	1	Stirnrad	Spur gear	Pignon droit
12	1116 021 1100	1	Deckel	Cover	Couvercle
13	1116 649 0500	1	Dichtung	Gasket	Joint
	1116 640 3200	1	Ölpumpe □ 14 - 18	Oil pump □ 14 - 18	Pompe à huile □ 14 - 18
14	1118 640 3000	1	Pumpengehäuse	Pump housing	Carter de pompe
15	1116 640 4701	1	Pumpenkolben	Pump piston	Piston de pompe
16	9517 003 5050	1	Zylinderrolle DIN5402-4x8	Cylindrical roller 4x8	Aiguille 4x8
17	1116 647 1806	1	Stirnrad	Spur gear	Pignon droit
18	0000 958 0504	1	Scheibe	Washer	Rondelle
19	9048 319 0660	6	Schraube DIN84-M4x12-Z4	Pan head screw M4x12	Vis cylindrique M4x12
20	1114 656 7705	1	Kettenfänger	Chain catcher	Arrêt de chaîne
21	9048 319 0700	1	Schraube DIN84-M4x18-Z4	Pan head screw M4x18	Vis cylindrique M4x18

(1) 015 L, (2) 015 LQ, (3) 015 AV, (4) 015 AVE, (5) 015 AVQ

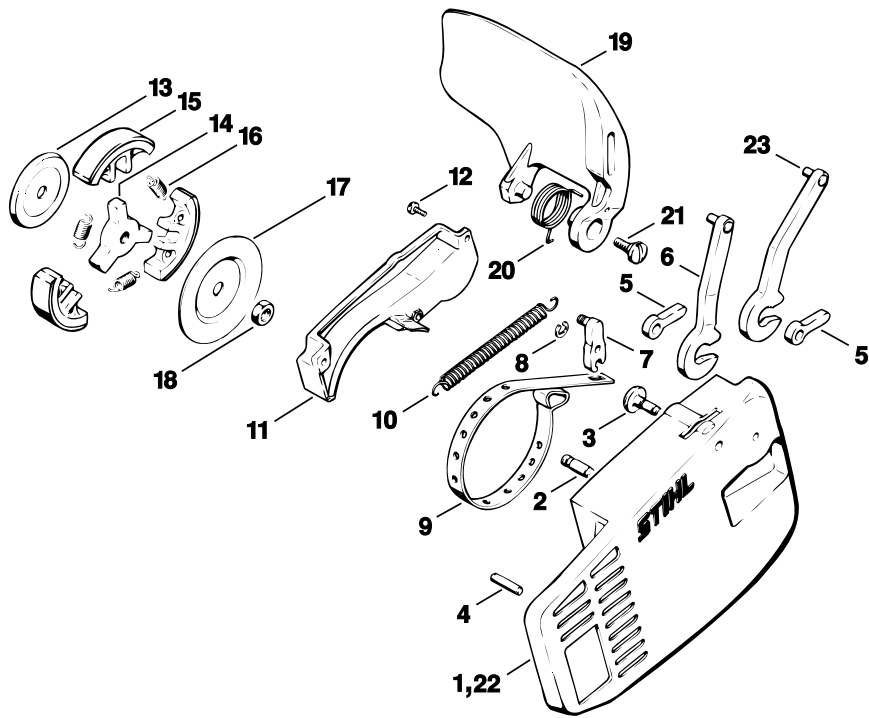

116ET007 LÄ

## Illustration D

## Kettenbremse

## Chain brake

## Frein de chaîne

Bild-Nr.	Teile-Nr.	St-Zahl	Benennung	Part Name	Désignation
	1116 007 1001	1	Kettenbremse (7) □ 1 - 21	Chain brake (7) □ 1 - 21	Frein de chaîne (7) □ 1 - 21
1	1116 640 1700	1	Kettenraddeckel (7) □ 2 - 6	Chain sprocket cover (7) □ 2 - 6	Couvercle de pignon (7) □ 2 - 6
2	1118 162 5200	1	Bolzen	Pin	Boulon
3	1115 162 5225	1	Bolzen	Pin	Boulon
4	9371 470 2620	1	Stift DIN7-5m6x20	Cylindrical pin 5x20	Goupille cylindrique 5x20
5	1118 162 5001	1	Hebel	Lever	Levier
6	1116 160 5006	1	Hebel	Lever	Levier
7	1116 160 5000	1	Hebel	Lever	Levier
8	9460 624 0400	1	Sicherungsscheibe DIN6799-4	E-clip 4	Anneau d'arrêt 4
9	1120 162 5400	1	Bremsband	Brake band	Collier de frein
10	0000 997 5906	1	Zugfeder	Tension spring	Ressort de tension
11	1116 648 7700	1	Deckel	Cover	Couvercle
12	9041 216 0630	3	Schraube DIN84-M4x8-8.8	Pan head screw M4x8	Vis cylindrique M4x8
13	1114 162 8900	1	Scheibe	Washer	Rondelle
	1114 160 2000	1	Kupplung (3,7) □ 14 - 16	Clutch (3,7) □ 14 - 16	Embrayage (3,7) □ 14 - 16
14	1114 162 3200	1	Mitnehmer	Carrier	Entraîneur
15	1114 160 1500	3	Fliehkewicht	Clutch shoe	Masselotte
16	0000 997 5625	3	Zugfeder	Tension spring	Ressort de tension
17	1114 162 8901	1	Scheibe	Washer	Rondelle
18	9211 260 1150	1	Mutter DIN936-M8x1LH-05	Hexagon nut M8x1 l/h thread	Ecrou à six pans M8x1 gauche
19	1114 792 9106	1	Handschutz (7)	Hand guard (7)	Protège-main (7)
19	1114 792 9104	1	Handschutz (3)	Hand guard (3)	Protège-main (3)
20	1113 791 8200	1	Schenkelfeder	Torsion spring	Ressort coudé
21	0000 951 2904	1	Linsenschraube M6x3,2x12	Oval head screw M6x3.2x12	Vis à tête bombée M6x3,2x12
	1116 007 1002	1	Kettenbremse (3) □ 2 - 5, 7 - 23	Chain brake (3) □ 2 - 5, 7 - 23	Frein de chaîne (3) □ 2 - 5, 7 - 23
22	1116 640 1710	1	Kettenraddeckel (3) □ 2 - 5, 23	Chain sprocket cover (3) □ 2 - 5, 23	Couvercle de pignon (3) □ 2 - 5, 23
23	1116 160 5011	1	Hebel (3)	Lever (3)	Levier (3)

(1) 015 L, (2) 015 LQ, (3) 015 AV, (4) 015 AVE, (5) 015 AVQ

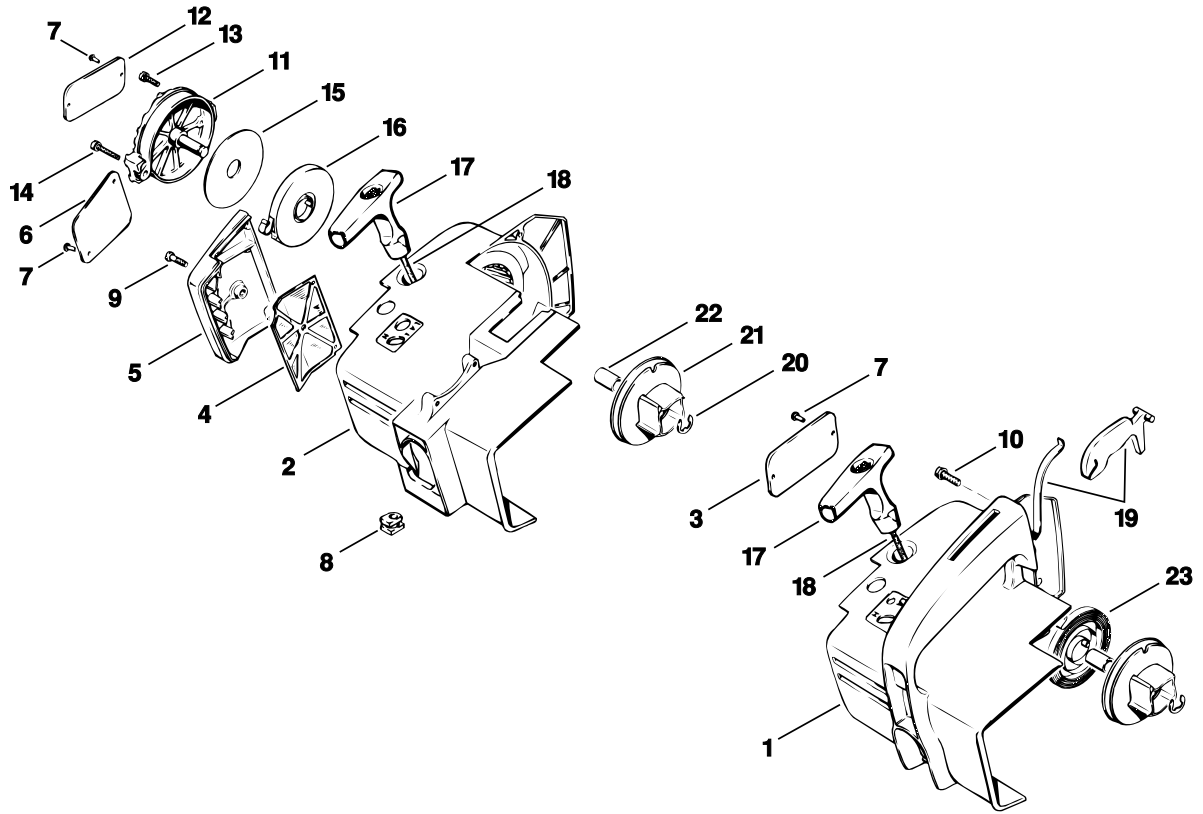

116ET008 LÄ

## Illustration E

## Griffhaube

## Handle housing

## Capot à poignée

Bild-Nr.	Teile-Nr.	St-Zahl	Benennung	Part Name	Désignation
1	1116 080 1600	1	Haube (2,3) □ 3, 7	Shroud (2,3) □ 3, 7	Capot (2,3) □ 3, 7
2	1116 084 0905	1	Haube (5,6,7)	Shroud (5,6,7)	Capot (5,6,7)
3	0000 967 2022	1	Firmenzeichen STIHL (2,3)	Nameplate STIHL (2,3)	Emblème STIHL (2,3)
4	1116 120 1600	1	Luftfilter	Air filter	Filtre à air
5	1116 141 0500	1	Filterdeckel	Filter cover	Couvercle de filtre
6	0000 967 1535	1	Typenschild 015 L	Model plate 015 L	Plaque matricule 015 L
6	0000 967 1591	1	Typenschild 015 LQ	Model plate 015 LQ	Plaque matricule 015 LQ
6	0000 967 1566	1	Typenschild 015 AV	Model plate 015 AV	Plaque matricule 015 AV
6	0000 967 1567	1	Typenschild 015 AVE	Model plate 015 AVE	Plaque matricule 015 AVE
6	0000 967 1588	1	Typenschild 015 AVQ	Model plate 015 AVQ	Plaque matricule 015 AVQ
7	0000 974 1000	4	Halbrundniet 3x6	Round head rivet 3x6	Rivet à tête ronde 3x6
8	1116 432 9200	1	Gummitülle	Grommet	Douille en caoutchouc
9	9078 319 0680	1	Schraube DIN85-M4x14-8.8	Flat head screw M4x14	Vis à tête plate M4x14
10	9079 319 1010	4	Schraube DIN85-M5x18-8.8	Flat head screw M5x18	Vis à tête plate M5x18
11	1116 190 0400	1	Starterdeckel (5,6,7) □ 7, 12	Starter cover (5,6,7) □ 7, 12	Couvercle de lanceur (5,6,7) □ 7, 12
12	0000 967 2023	1	Firmenzeichen STIHL (5,6,7)	Nameplate STIHL (5,6,7)	Emblème STIHL (5,6,7)
13	9048 319 0660	1	Schraube DIN84-M4x12-Z4	Pan head screw M4x12	Vis cylindrique M4x12
14	9048 319 0710	1	Schraube DIN84-M4x20-Z4	Pan head screw M4x20	Vis cylindrique M4x20
15	1114 195 9000	1	Scheibe (5,6,7)	Washer (5,6,7)	Rondelle (5,6,7)
16	1114 190 0600	1	Rückholfeder (5,6,7)	Rewind spring (5,6,7)	Ressort de rappel (5,6,7)
17	1121 195 3400	1	Griff	Starter grip	Poignée
18	1113 195 8200	1	Anwerfseil Ø 3,5x960 mm	Starter rope Ø 3.5x960mm	Câble de lancement Ø 3,5x960 mm
19	1116 180 1406	1	Hebel (2,3)	Lever (2,3)	Levier (2,3)
20	9460 624 0700	1	Sicherungsscheibe DIN6799-7	E-clip 7	Anneau d'arrêt 7
21	1116 190 1000	1	Seilrolle □ 22	Rope rotor □ 22	Poulie à câble □ 22
22	0000 963 1001	1	Buchse	Bushing	Douille
23	1116 195 1600	1	Rückholfeder (2,3)	Rewind spring (2,3)	Ressort de rappel (2,3)

(1) 015 L, (2) 015 LQ, (3) 015 AV, (4) 015 AVE, (5) 015 AVQ

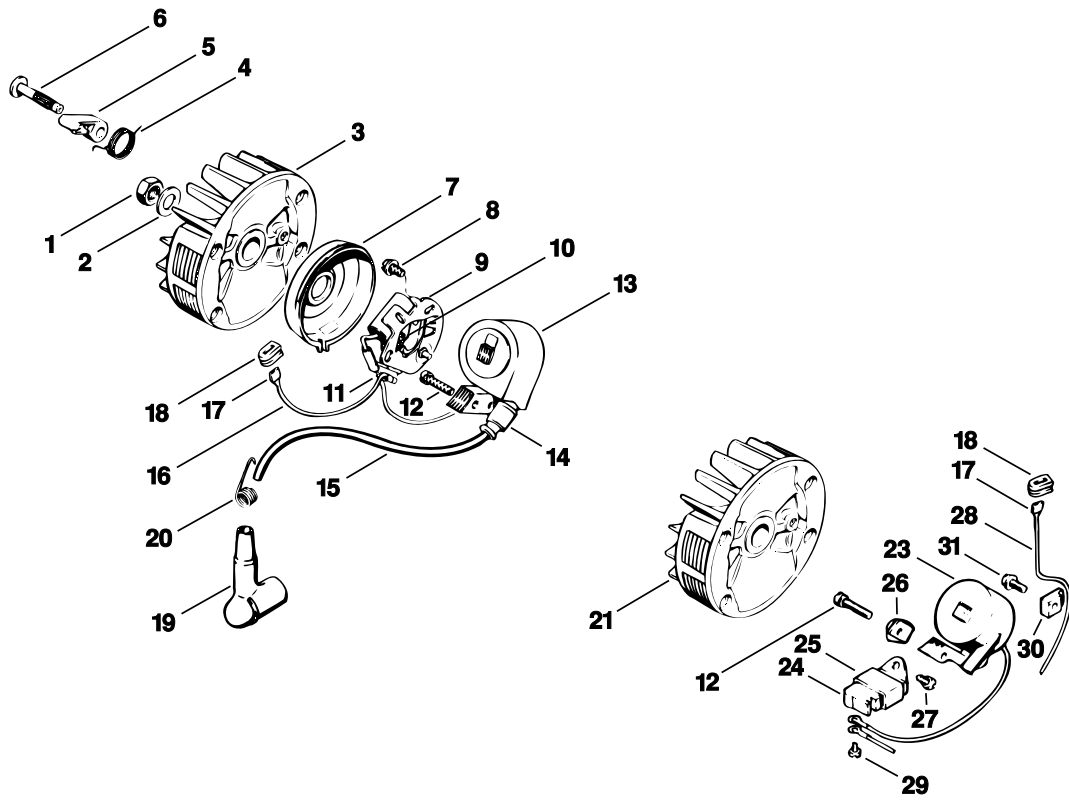

116ET009 LÄ



## Illustration F

## Zündanlage

## Ignition system

## Dispositif d'allumage

Bild-Nr.	Teile-Nr.	St-Zahl	Benennung	Part Name	Désignation
1	9210 261 1140	1	Mutter DIN934-M8x1-10	Hexagon nut M8x1	Ecrou à six pans M8x1
2	9291 021 0180	1	Scheibe DIN125-A8,4	Washer 8.4	Rondelle 8,4
3	1116 400 1210	1	Schwungrad (2,3,5,7) □ 4 - 6	Flywheel (2,3,5,7) □ 4 - 6	Rotor (2,3,5,7) □ 4 - 6
4	0000 998 1400	2	Schenkelfeder	Torsion spring	Ressort coudé
5	1116 195 7200	2	Klinke	Pawl	Cliquet
6	1116 195 7800	2	Bolzen	Pin	Boulon
7	1116 404 8100	1	Deckel	Cover	Couvercle
8	9047 319 0650	2	Schraube DIN84-M4x10-Z1	Pan head screw M4x10	Vis cylindrique M4x10
9	1116 400 2000	1	Kontaktsatz (2,3,5,7) □ 10, 11	Set of points (2,3,5,7) □ 10, 11	Jeu de contacts (2,3,5,7) □ 10, 11
10	1116 404 4200	1	Schmierfilz	Felt wick	Mèche de graissage
11	1116 404 7800	1	Schraube	Screw	Vis
12	9048 319 0710	2	Schraube DIN84-M4x20-Z4	Pan head screw M4x20	Vis cylindrique M4x20
13	1116 404 3200	1	Zündanker (2,3,5,7) □ 14, 15	Ignition coil (2,3,5,7) □ 14, 15	Bobine d'allumage (2,3,5,7) □ 14, 15
14	0000 989 1010	1	Schutztülle	Grommet	Douille de protection
15	1114 405 0600	1	Zündleitung 220 mm	Ignition lead 220mm	Câble d'allumage 220 mm
16	1116 440 1100	1	KurzschlieÙleitung □ 17, 18	Short circuit wire □ 17, 18	Câble de court-circuit □ 17, 18
17	1114 442 7000	1	Kontakthülse	Contact sleeve	Douille de contact
18	1116 442 9000	1	Tülle	Grommet	Douille
19	1106 405 1000	1	Zündleitungsstecker	Spark plug boot	Contact de câble d'allumage
20	0000 998 0603	1	Schenkelfeder	Torsion spring	Ressort coudé
21	1116 400 1215	1	Schwungrad (6) □ 4 - 6	Flywheel (6) □ 4 - 6	Rotor (6) □ 4 - 6
23	1114 404 3200	1	Zündanker (6) □ 14, 15	Ignition coil (6) □ 14, 15	Bobine d'allumage (6) □ 14, 15
24	1118 400 1001	1	Schaltgerät (6)	Trigger unit (6)	Appareil de distribution (6)
25	1114 405 8800	1	Schlauch	Hose	Tuyau
26	1114 405 1900	1	Halter	Bracket	Crampon
27	9041 216 0610	1	Schraube DIN84-M4x6-5.8	Pan head screw M4x6	Vis cylindrique M4x6
28	1116 440 1101	1	KurzschlieÙleitung □ 17, 18	Short circuit wire □ 17, 18	Câble de court-circuit □ 17, 18
29	9041 216 0300	1	Schraube DIN84-M3x4-5.8	Pan head screw M3x4	Vis cylindrique M3x4
30	1114 448 1200	1	Kabelhalter	Lead retainer	Attache de câble
31	9021 319 0670	1	Schraube DIN84-M4x14-Z1	Pan head screw M4x14	Vis cylindrique M4x14
			(21.83)	(21.83)	(21.83)
*	1114 007 1012	1	Umrüstsatz Elektronik-Zünder □ 24 - 30	Electronic ignition conversion kit □ 24 - 30	Kit de transformation allumage électronique □ 24 - 30

(1) 015 L, (2) 015 LQ, (3) 015 AV, (4) 015 AVE, (5) 015 AVQ

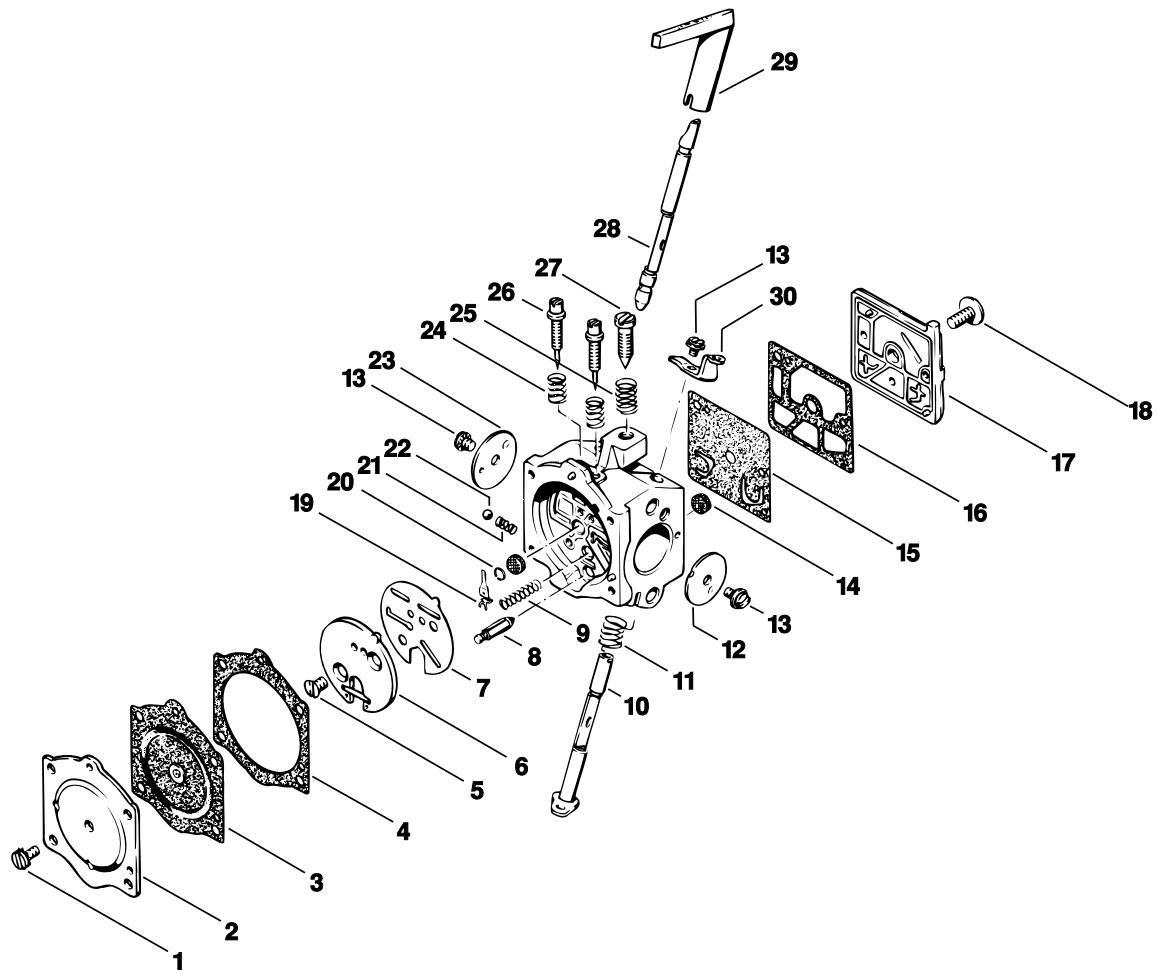

116ET011 LÄ

Bild-Nr.	Teile-Nr.	St-Zahl	Benennung	Part Name	Désignation
	1116 120 0600	1	Vergaser HDC-17B □ 1 - 28, 30	Carburetor HDC-17B □ 1 - 28, 30	Carburateur HDC-17B □ 1 - 28, 30
1	1106 122 7400	4	Halbrundschraube	Round head screw	Vis à tête ronde
2	1116 121 0800	1	Abschlussdeckel	End cover	Couvercle
3	1116 121 4700	1	Regelmembrane	Metering diaphragm	Membrane de réglage
4	1116 129 0900	1	Dichtung	Gasket	Joint
5	1116 122 7900	2	Senkschraube	Countersunk screw	Vis à tête fraisée
6	1116 121 7400	1	Platte	Plate	Plaque
7	1116 129 0910	1	Dichtung	Gasket	Joint
8	1110 121 5100	1	Einlassnadel	Inlet needle	Pointeau d'admission
9	1114 122 3000	1	Feder	Spring	Ressort
10	1116 120 7100	1	Drosselwelle mit Hebel	Throttle shaft with lever	Axe de papillon avec levier
11	1116 122 3200	1	Schenkelfeder	Torsion spring	Ressort coudé
12	1116 121 3300	1	Drosselklappe	Throttle shutter	Papillon
13	1110 122 7400	3	Halbrundschraube	Round head screw	Vis à tête ronde
14	1114 121 7800	1	Sieb	Strainer	Tamis
15	1116 121 4800	1	Pumpenmembrane	Pump diaphragm	Membrane de pompe
16	1116 129 0905	1	Dichtung	Gasket	Joint
17	1116 121 0805	1	Abschlussdeckel	End cover	Couvercle
18	1114 122 7100	1	Schraube	Screw	Vis
20	1116 120 5500	1	Ventilsatz	Valve kit	Jeu de soupapes
21	1116 122 3000	1	Feder	Spring	Ressort
22	1116 122 4200	1	Kugel	Ball	Bille
23	1116 121 2900	1	Startklappe	Choke shutter	Volet de démarrage
24	1116 122 3005	2	Feder	Spring	Ressort
25	1120 122 3030	1	Feder	Spring	Ressort
26	1116 122 6600	2	Stellschraube	Adjusting screw	Vis de réglage
27	1116 122 6200	1	Leerlaufanschlagschraube	Idle speed adjustment screw	Vis de réglage de régime de ralenti
28	1116 121 3000	1	Startwelle	Choke shaft	Axe de volet de démarrage
29	1116 182 0800	1	Hebel	Lever	Levier
30	1116 123 7300	1	Hebel	Lever	Levier

(1) 015 L, (2) 015 LQ, (3) 015 AV, (4) 015 AVE, (5) 015 AVQ

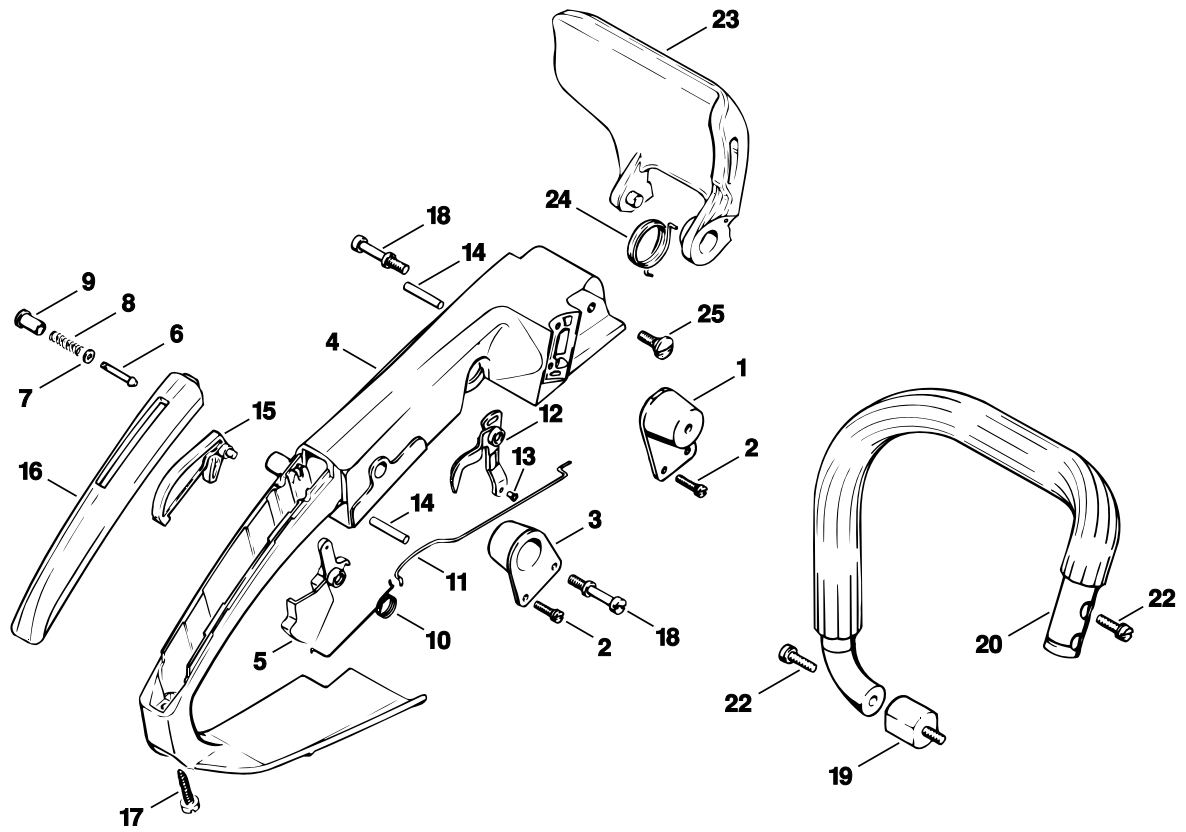

116ET012 LÄ

## Illustration H

## Handgriff

## Handle

## Poignée

Bild-Nr.	Teile-Nr.	St-Zahl	Benennung	Part Name	Désignation
1	1116 790 9900	1	Ringpuffer	Annular buffer	Butoir annulaire
2	9048 319 0660	4	Schraube DIN84-M4x12-Z4	Pan head screw M4x12	Vis cylindrique M4x12
3	1116 790 9905	1	Ringpuffer	Annular buffer	Butoir annulaire
4	1116 791 0300	1	Handgriff (5,6,7)	Handle (5,6,7)	Poignée (5,6,7)
5	1116 182 1005	1	Gashebel	Throttle trigger	Manette des gaz
6	1113 182 8900	1	Bolzen	Pin	Boulon
7	0000 958 0403	1	Scheibe	Washer	Rondelle
8	0000 997 0603	1	Druckfeder	Compression spring	Ressort de pression
9	1113 182 9305	1	Startgasknopf	Starting throttle lock	Bouton de gaz de démarrage
10	0000 998 1204	1	Schenkelfeder	Torsion spring	Ressort coudé
11	1116 182 1505	1	Gasgestänge	Throttle rod	Tringlerie des gaz
12	1116 180 1401	1	Hebel (5,6,7) □ 13	Lever (5,6,7) □ 13	Levier (5,6,7) □ 13
13	9415 415 2240	1	Niet DIN7339-3x0,3x5	Hollow rivet 3x0.3x5	Rivet tubulaire 3x0,3x5
14	9371 470 2640	2	Stift DIN7-5m6x24	Cylindrical pin 5x24	Goupille cylindrique 5x24
15	1115 182 0801	1	Sperrhebel	Trigger interlock	Levier d'arrêt
16	1115 791 0601	1	Griffschale	Handle molding	Monture de poignée
17	9099 021 0850	1	Schraube DIN7971-4,8x22	Self tapping screw 4.8x22	Vis Parker 4,8x22
18	1116 791 6100	1	Bundschrabe	Collar screw	Vis à embase
19	1116 790 9600	1	Rundlager	Annular buffer	Support annulaire
20	1116 790 1700	1	Griffrohr mit Schlauch 295 mm (5,6,7)	Handlebar with hose 295mm / 11 5/8" (5,6,7)	Poignée tubulaire avec gaine 295 mm (5,6,7)
	0000 791 2004	1	Griffschlauch Ø 18 mm x 5 m (B)	Handle hose Ø 18 mm x 5m / 3/4x197" (B)	Gaine de poignée Ø 18 mm x 5 m (B)
22	9048 216 1010	3	Schraube DIN84-M5x18-Z1	Pan head screw M5x18	Vis cylindrique M5x18
23	1113 792 9106	1	Handschutz (5,6)	Hand guard (5,6)	Protège-main (5,6)
24	1113 791 8200	1	Schenkelfeder	Torsion spring	Ressort coudé
25	0000 951 2904	1	Linsenschraube M6x3,2x12	Oval head screw M6x3.2x12	Vis à tête bombée M6x3,2x12

(1) 015 L, (2) 015 LQ, (3) 015 AV, (4) 015 AVE, (5) 015 AVQ

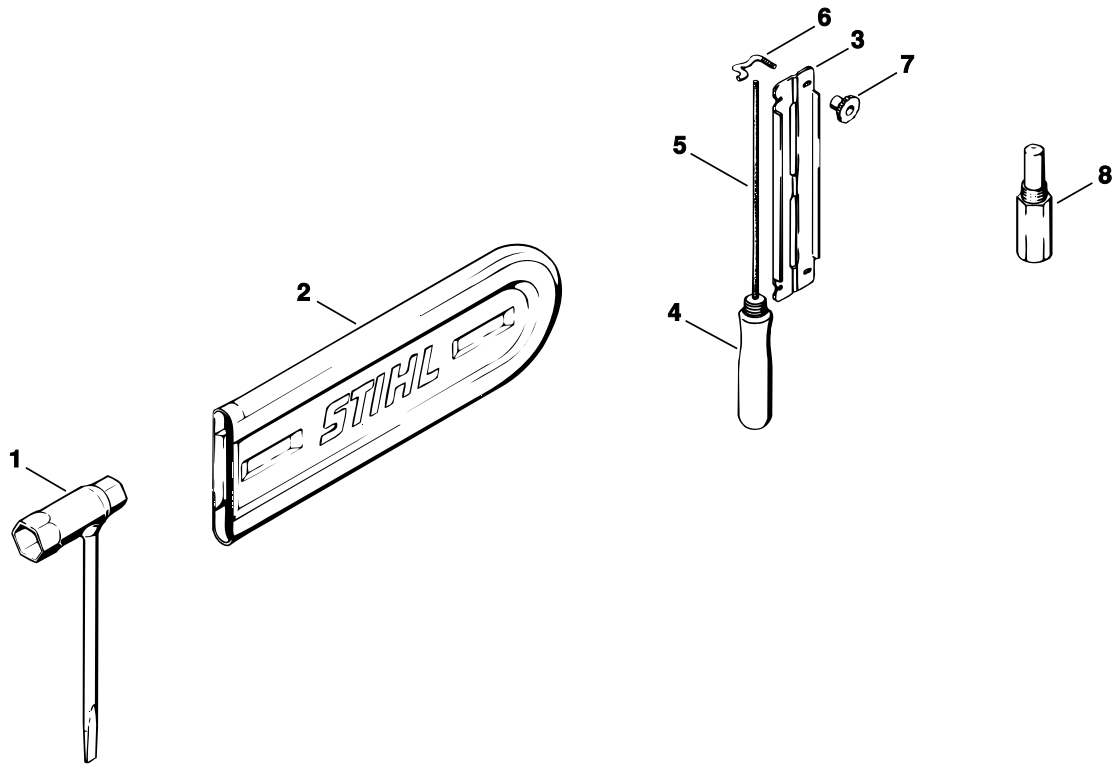

116ET013 LÄ

## Illustration J

## Werkzeug, Sonderzubehör

## Tools, Extras

Outils, Accessoires  
spéciaux

Bild-Nr.	Teile-Nr.	St-Zahl	Benennung	Part Name	Désignation
1	1114 890 3401	1	Kombischlüssel	Combination wrench	Clé multiple
2	0000 792 9103	1	Kettenschutz	Chain scabbard	Protège-chaîne
3	5605 750 4310	1	Feilenhalter (B) □ 4 - 7	File holder (B) □ 4 - 7	Porte-lime (B) □ 4 - 7
4	0811 490 7780	1	Feilengriff A80 (B)	File handle A80 (B)	Manche de lime A80 (B)
5	0811 411 8068	1	Rundfeile Ø 3,5x150 mm (B)	Round file Ø 3.5x150mm (B)	Lime ronde Ø 3,5x150 mm (B)
6	5605 752 8300	2	Bügel (B)	Bow (B)	Etrier (B)
7	5605 752 7700	2	Mutter (B)	Nut (B)	Ecrou (B)
8	1107 191 1201	1	Anschlagschraube (B)	Locking screw (B)	Vis d'arrêt (B)
	1116 900 5000	1	STIHL Pannifix (A,B)	STIHL repair kit (A,B)	Lot de dépannage STIHL (A,B)
	1116 007 1050	1	Dichtungssatz (A,B)	Set of gaskets (A,B)	Jeu de joints (A,B)
	1116 007 1060	1	Satz Vergaserteile (A,B)	Set of carburetor parts (A,B)	Jeu de pièces de carburateur (A,B)
	0000 930 2202	1	Zündleitung 10 m (A,B)	Ignition lead 10m (A,B)	Câble d'allumage 10 m (A,B)

(1) 015 L, (2) 015 LQ, (3) 015 AV, (4) 015 AVE, (5) 015 AVQ

- D** **Zeichenerklärung**  
 = darin enthalten Bild-Nr  
 \* = Maschine älterer Bauart  
 (A) = nicht abgebildet  
 (B) = nur Sonderzubehör  
 (C) = ab Werk nicht mehr lieferbar  
 (D) = einzeln kein Ersatzteil  
 (1,2,...) = Ausführungsarten
- E** **Aclaración de símbolos**  
 = contiene núm. de ilustración  
 \* = máquinas de ejecución anterior  
 (A) = sin ilustración  
 (B) = sólo accesorios especiales  
 (C) = ya no se suministra de fábrica  
 (D) = la pieza suelta no se suministra como repuesto  
 (1,2,...) = clases de ejecución
- FR** **Merkkien selitys**  
 = johon sisältyvät kuvan numerot  
 \* = vanhemmanmalliset koneet  
 (A) = ei kuvassa  
 (B) = ainoastaan lisävaruste  
 (C) = ei toimiteta enää tehtaalta  
 (D) = ei toimiteta erikseen  
 (1,2,...) = Mallit
- N** **Tegnforklaring**  
 = medfølger fig. nr  
 \* = Maskiner av eldre modell  
 (A) = ikke avbildet  
 (B) = bare ekstrautstyr  
 (C) = leveres ikke lenger fra fabrikk  
 (D) = enkeltdele leveres ikke som reservedel  
 (1,2,...) = utførelser
- P** **Explicação dos símbolos**  
 = Incl. a fig. No.  
 \* = Máquinas de construção mais antiga  
 (A) = não ilustrado  
 (B) = unicamente acessórios especiais  
 (C) = já não fornecível ex-fábrica  
 (D) = a peça individual não é nenhuma peça de reposição  
 (1,2,...) = Configurações
- TR** **İşaret açıklaması**  
 = İndeks numarada dahildir  
 \* = Eski model makinalar  
 (A) = Şemada yoktur  
 (B) = Ekstradır  
 (C) = Fabrikadan artık temin edilmez  
 (D) = Ayırı verilmmez  
 (1,2,...) = Mevcut modeller
- BR** **Explicação dos símbolos**  
 = inclusive fig. n.  
 \* = máquinas antigas  
 (A) = não ilustrado  
 (B) = somente acessórios especiais  
 (C) = não mais fornecido pela fábrica  
 (D) = não fornecida separadamente  
 (1,2,...) = diferentes versões
- DE** **Key to symbols**  
 = including item No.  
 \* = previous Models  
 (A) = not illustrated  
 (B) = option  
 (C) = no longer available from factory  
 (D) = not available as separate item  
 (1,2,...) = versions available
- HR** **Tumač znakova**  
 = u istom sadrži dijelove, slike br.  
 \* = strojevi starije izvedbe  
 (A) = nedostaje slika  
 (B) = samo kao poseban pribor  
 (C) = više se ne isporučuje fco tvornica  
 (D) = ne isporučuje se pojedinačno kao pričuvni dio  
 (1,2,...) = vrste izvedbi
- I** **Leggenda**  
 = comprendente fig(g). n.  
 \* = Macchine di costruzione anteriore  
 (A) = non illustrato  
 (B) = fornibile soltanto a richiesta  
 (C) = non più fornibile dallo stabilimento  
 (D) = niente ricambio  
 (1,2,...) = versioni
- CZ** **Vysvětlivky**  
 = obsahuje obr. č.  
 \* = stroje starší konstrukce  
 (A) = není vyobrazeno  
 (B) = jen zvláštní příslušenství  
 (C) = ze závodu se již nedodává  
 (D) = jednotlivě žádný náhradní díl  
 (1,2,...) = druhy provedení
- NL** **Toelichting symbolen**  
 = daarin begrepen pos.nr.  
 \* = machines van een oudere uitvoering  
 (A) = niet afgebeeld  
 (B) = uitsluitend speciaal toebehoren  
 (C) = af fabriek niet meer leverbaar  
 (D) = niet los leverbaar  
 (1,2,...) = uitvoeringen
- PL** **Objaśnienie znaków**  
 = zawiera rysunki nr.  
 \* = maszyny starszego typu budowy  
 (A) = nie zilustrowano  
 (B) = tylko jako wyposażenie specjalne  
 (C) = nie dostarczane przez producenta  
 (D) = nie występuje jako samodzielna część zamienna  
 (1,2,...) = rodzaj wykonania
- RO** **Legendă**  
 = include figura nr.  
 \* = Utilaje de fabricație mai veche  
 (A) = neilustrat  
 (B) = doar ca accesoriu opțional  
 (C) = nu se mai livrează din fabrică  
 (D) = fără piesă de schimb separată  
 (1,2,...) = diferite modele
- F** **Légende**  
 = y compris Fig. No.  
 \* = machines d'ancienne construction  
 (A) = non illustré  
 (B) = uniquement accessoire optionnel  
 (C) = n'est plus livrable départ usine  
 (D) = n'est pas livrable séparément  
 (1,2,...) = différentes exécutions
- S** **Teckenförklaring**  
 = ingår bild-nr  
 \* = maskiner av tidigare utförande  
 (A) = ej avbildat  
 (B) = endast tillbehör  
 (C) = levereras inte längre från fabriken  
 (D) = ingen separat reservdel  
 (1,2,...) = varianter
- DK** **Symbolforklaring**  
 = inklusive fig. nr.  
 \* = maskiner af ældre konstruktion  
 (A) = ikke afbilledet  
 (B) = kun ekstratilbehør  
 (C) = leveres ikke mere fra fabrik  
 (D) = leveres ikke som løs reservedel  
 (1,2,...) = modelbetegnelser
- H** **Jelmagyarázat**  
 = abban tartalmazott ábra-szám  
 \* = Régebbi építéssorozatú gépek  
 (A) = Nincs ábrázolva  
 (B) = Csak külön tartozék  
 (C) = Gyár már nem szállítja  
 (D) = nem alkatrész, egyenként  
 (1,2,...) = Kivitelezési módok
- GR** **Επεξήγηση συμβόλων**  
 = περιλαμβάνει τον αριθμό του είδους  
 \* = Μηχανήματα παλαιότερων μοντέλων  
 (A) = δεν απεικονίζεται  
 (B) = μόνο προαιρετικά είδη  
 (C) = δεν διατίθεται από τον κατασκευαστή  
 (D) = δεν παραδίδεται ως ξεχωριστό είδος  
 (1,2,...) = διαφορετικοί τύποι που διατίθενται
- RUS** **Пояснения к условным обозначениям**  
 = сюда входят номера позиций  
 \* = машины более старого типа  
 (A) = конструкции  
 (B) = не изображено на иллюстрации  
 (C) = только в виде специальных принадлежностей  
 (D) = заводом больше не выпускается  
 (1,2,...) = запасная деталь  
 = Виды исполнений
- UAE** **زومرلا حرش**  
 = ةروض مقرر كل ع يوتحت  
 \* = مريدق زارط نم تانديكام  
 (A) = ةروضم ريغ  
 (B) = طقف ةصاخ تامزلتسم  
 (C) = ع نم ديروتلك ةلباق ريغ  
 (D) = هدرمب رايغ ةعطق ك سييل  
 = تازارطلا عاون  
 (...2,1)